

超高压
陶瓷电容器

穿心电容
滤波器

阵列式
滤波连接器

高保真
音响电容

高气密性
滤波器

EMI馈通
滤波器

微型射频
滤波器

穿心电容滤波器科技领航者

福州欣翔威电子科技有限公司是一家专业研发生产穿心电容滤波器、微型射频滤波器、超高压陶瓷电容器等各种滤波器的高新技术企业。

公司自成立以来，一直致力于各类 EMI 滤波器的生产研发。公司自有厂房面积2000平方米，已先后获得国家认可并颁发的多项自主知识产权，并多次顺利通过国家高新技术企业认定。

公司严格执行ISO9001:2008质量管理体系，公司创建的“LCA”品牌以可靠的质量，优质的服务，合理的价格在客户群中赢得良好的声誉，并于2018年获得三星品牌认定。

公司现已成功研发并生产出管状式滤波器、焊接式穿心电容、螺纹式穿心电容、高保真音响电容、环形电容、EMI馈通滤波器、超高压陶瓷电容器、阵列式滤波连接器、微型射频滤波器、高气密性滤波器等多种滤波器产品。这些产品广泛的应用于国防通信、航天航空、医疗器械、广播电视、仪器仪表、汽车电子产品、微波模块、智能电器等领域。

福州欣翔威电子科技有限公司秉承质量优良、信誉第一、客户至上的宗旨，以全方位的优质服务与各单位真诚合作，共同发展，共创佳绩！

福田心耕
福往福来

科创立志
自重则威

贡献客户
服务企业

成就员工
升级产业

穿心电容介绍

随着电子设备工作频率的迅速提高，电磁干扰的频率也越来越高，干扰频率通常会达到数百MHz，甚至GHz以上。由于电压或电流的频率越高越容易产生辐射，因此正是这些频率很高的干扰信号导致了辐射干扰的问题日益严重。因此对用来解决辐射干扰的滤波器的一个基本要求就是要能对这些高频干扰信号有较大的衰减，这种射频干扰滤波器就是EMI/EMC滤波器，也称为馈通滤波器，我们根据其物理结构特征也称之为穿心电容滤波器简称穿心电容。

普通射频干扰滤波器的有效滤波频率范围为数kHz数十MHz，而射频干扰滤波器的有效滤波频率范围从数kHz到GHz以上。按照传统方式构造的滤波器不能成为射频滤波器。这是由于两个原因：第一个原因是：传统电容寄生电感较大（导致串联谐振，增加了旁路阻抗），导致电容器在较高的频率并不具有较低的阻抗，起不到旁路的作用。第二个原因是：滤波器的输入端和输出端之间的杂散电容导致高频干扰信号耦合，使滤波器对高频干扰失去作用。解决这个问题的方法是用穿心电容作为旁路电容。

穿心电容是一种三端电容，具有非常小的寄生电感，旁路阻抗非常小，并且由于穿心电容可以直接安装在金属面板上，因此它的接地电感更小，几乎没有引线电感的影响，故而自谐振频率很高。同时，由于穿心式设计且它的输入输出端被金属板隔离，有效地防止了高频信号从输入端直接耦合到输出端。这种低通高阻的组合，在1GHz频率范围内，提供了极好的抑制效果。这两个特点决定了穿心电容具有接近理想电容的滤波效果，即穿心电容/射频干扰滤波器是干扰/抗干扰滤波的理想器件。

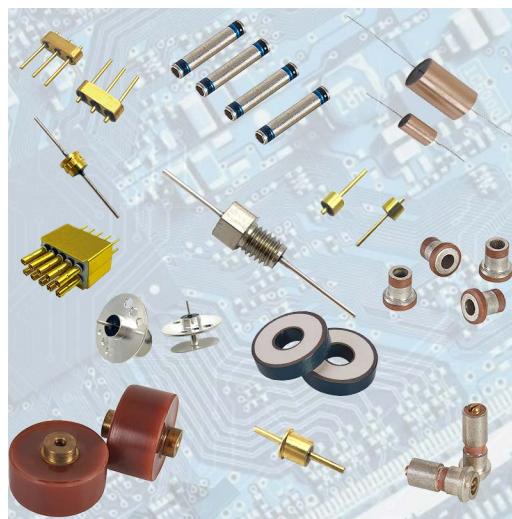

LCA优势

福州欣翔威电子科技有限公司（以下简称LCA）是一家致力于陶瓷电子元件制造的国家高新技术企业。公司生产的穿心电容滤波器已有超过20年的历史，一直致力于为客户提供高质量的产品，并通过最先进的设施提供快速、友好和灵活的服务。

LCA制造技术的核心是“干压工艺”，这种粉末压制成型工艺不但密度与精度高，稳定性与耐电压高，且产品体积可以做的更小，在制造穿心电容滤波器产品方面具有独特的优势。这使得LCA成为穿心电容滤波器、超高压陶瓷电容器和阵列滤波器制造领域的领导者。我们严格执行ISO 9001质量管理体系，努力为世界做好一颗馈通滤波器。

福州欣翔威电子科技有限公司生产的LCA品牌穿心电容滤波器经公司研发人员多年研发并改进生产工艺，进一步提高了产品的密度与气密性，进一步提高了产品的耐电压与可靠性，使产品的应用范围更加广泛，由初始应用在电视机的高频头，逐步拓宽到手机直放站、仪器仪表、卫星天线、医疗设备，近期由于物联网与智能AI行业的兴起，我司的产品又拓宽到了汽车电子、射频模块、航空航天、军工产品等领域。

LCA在陶瓷材料技术方面的卓越成就，结合EMI滤波器专业知识，使我们能够提供无与伦比的EMI滤波器系列产品。

LCA系列产品包括:

- 1、管状式馈通滤波器
 - 直管式馈通滤波器
 - 台阶式馈通滤波器
- 2、焊接式穿心电容
 - 无金属外壳直焊式穿心电容
 - 有金属外壳焊接式穿心电容
 - 树脂密封焊接式穿心电容
 - 玻璃密封高气密性穿心电容
- 3、螺纹式穿心电容
- 4、阵列式滤波连接器
- 5、微型射频滤波器
- 6、玻璃封接滤波器
- 7、高保真音响电容
- 8、环形电容器
- 9、特种馈通滤波器



公司简介	0
穿心电容介绍	1
LCA优势	1
目录	2
对EMI滤波器的需求和应用	3
常用术语解释	5
插入损耗/滤波性能	6
电路形式	6
陶瓷介质材料的选择	7
滤波器的安装	8
焊接式穿心电容的安装	8
螺纹式穿心电容的安装	8
LCA产品系列	9
型号快速咨询方式	10
常用产品选型目录	11
管状式馈通滤波器	11
焊接式穿心电容	13
焊接式	13
有壳焊接	14
螺纹式穿心电容	15
常规	15
非常规	22
英美制	24
阵列式滤波连接器	27
微型射频滤波器	27
玻璃封接滤波器	29
高保真音响电容	30
环形电容器	31
特种馈通滤波器	32
应用领域	33
合作单位	34

对EMI滤波器的需求与应用

电子设备的使用越来越多，受到其他设备干扰的可能性也越来越大。此外，较低功率水平的电路更容易受到干扰，这意味着设备越来越需要免受EMI(电磁干扰)的保护。为了满足诸如欧盟EMC指令等立法，除了FCC等其他国际法规外，EMI滤波现在是设备设计的基本要素。在许多情况下，引入屏蔽措施(例如对机箱或电缆)可能就足够了，但通常需要某种形式的低通滤波。

什么是电磁干扰 (EMI) ?

当两个或多个电路相互干扰时，就会发生电磁干扰(简称: EMI)。这些破坏性电流(通常称为“噪声”或“电磁噪声”)可能来自外部源或由设备内部的其他组件产生。此类干扰可能会导致射频(RF)噪声，从而破坏设备之间的功能和通信。

当EMI发生时，它会扰乱设备的功能并可能导致意外操作的发生。根据干扰的严重程度，EMI可能会影响设备接收的信号质量，导致组件暂时失效或失灵，或者永久损坏电子设备。

EMI有哪两种类型?

EMI有两种主要类型: 传导EMI和辐射EMI。传导EMI通过导体(例如电线或电源线)传播，而辐射EMI通过空气传播，不需要导体。传导EMI和辐射EMI都会因损伤、退化、故障或系统故障而影响电子设备的性能。

法拉第笼

保护设备或电路免受EMI的理想方法是将其完全封闭在金属(或导电)盒中。这个屏蔽的外壳被称为“法拉第笼”。因此可以防止辐射干扰对其产生不利影响(图1)。

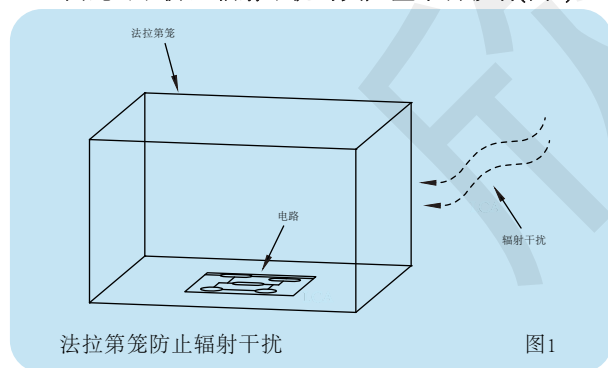

输入/输出电缆

然而，在现实中，大多数设备都需要输入和/或输出连接，可能是电源线或信号线和控制线。提供这些连接的电缆可以充当天线，能够接收干扰，也可以辐射它(图2)穿过设备外壳的电缆或电线会引入电气噪声，并

在内部辐射到其他电线和电路上。同样，它可以从内部产生的任何噪音提供到外部的路径，这些噪音也可以被辐射，并可能反过来对其他设备产生不利影响。

1. 干扰可以通过布线直接进入一台设备(传导干扰)。
2. 辐射干扰可以直接传播到受影响的设备。
3. 干扰可以通过电缆离开EMI源，随后从电缆辐射到受影响的设备。
4. 干扰可以从EMI源辐射出来，然后通过进入受影响设备的电缆接收。

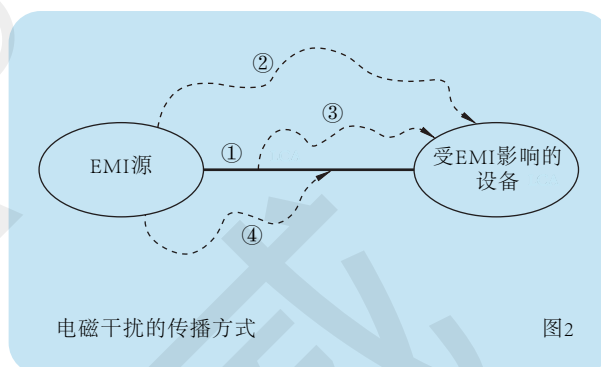

什么是EMI滤波器?

EMI滤波器，也称为EMI抑制滤波器，是防止电磁干扰有害影响的有效方法。

是一种由电感和电容组成的无源滤波器。它能让低频的有用信号顺利通过，而对高频干扰有抑制作用。该滤波器是近年来被推广应用的一种新型元器件，它能有效地抑制电网噪声，提高电子设备的抗干扰能力及系统的可靠性，可广泛用于电子测量仪器、计算机机房设备、开关电源、测控系统等领域。

EMI滤波器有什么作用?

当连接到设备或电路时，EMI滤波器可以抑制通过传导传播的电磁噪声。这些滤波器提取通过电线或电缆传导的任何不需要的电流，同时允许所需的电流自由流动。

哪些应用需要EMI滤波器?

EMI滤波器可有效降低EMI噪声并防止对敏感电子元件的干扰，从而最大限度地降低故障或数据损坏的风险，帮助确保电力电子系统可靠运行，并帮助制造商满足电磁兼容性标准。EMI滤波器通常用于电源、逆变器、电机驱动、LED照明和其他EMI缓解至关重要的电子设备等应用。通过适当的EMI滤波，这些设备可以放心用于医疗设备、航空航天和国防设备等不允许出现故障的任务关键型应用。



EMI 滤波器如何工作?

大多数电磁噪声都处于较高频率范围内，因此 EMI 滤波器通常是低通滤波器，可以滤除高频，同时让低频通过。不同的 EMI 线路滤波器可抑制特定频率的噪声，同时允许其他噪声畅通无阻。经过过滤过程后，电磁噪声会从设备转移到地面。一些 EMI 滤波器还可能将不需要的电流路由回噪声源或吸收它们。

由于 EMI 滤波器只能防止传导 EMI，因此它们通常与屏蔽辐射 EMI 的屏蔽配对。非屏蔽 EMI 滤波器仍然可以通过空气传输噪声，从而损坏设备。噪声可以从 EMI 滤波器一侧的电线发出，然后通过另一侧的电线重新耦合传播到设备。

在电磁干扰滤波器的连接点处添加屏蔽层可以有效阻挡所有形式的 EMI。然而，如果滤波器和 EMI 源之间只有一小段导体，则单独使用滤波器就足够了。

EMI滤波器如何使用?

在电力电子领域，EMI 滤波器用于抑制和滤除电力电子电路的开关操作产生的不必要的高频电磁噪声。特别是对于陶瓷 EMI 滤波器，这些组件的主要功能是为不必要的高频噪声提供低阻抗路径，同时允许所需的功率信号以最小的阻抗通过。EMI 滤波器充当低通滤波器，衰减高频噪声并防止其传播（图 3）。

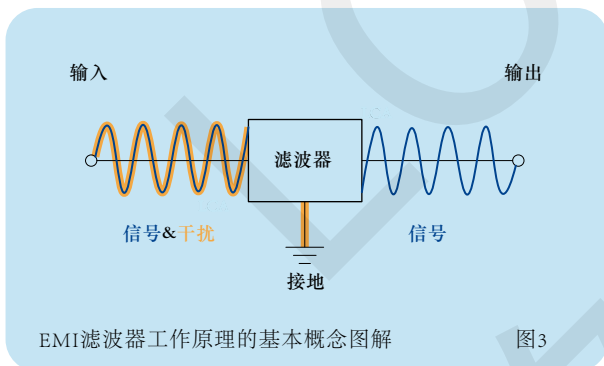

EMI滤波器工作原理的基本概念图解

图3

滤波器位置-面板安装滤波器

为了防止干扰进入或离开设备，馈通EMI滤波器可以安装在屏蔽盒的墙壁上。任何输入或输出的电缆都将通过滤波器。电源或想要的信号不受影响地通过滤波器，而更高频率的干扰被去除。屏蔽外壳可以防止辐射干扰，馈通滤波器可以防止传导干扰。这样就保证了设备的完整性(图 4)。

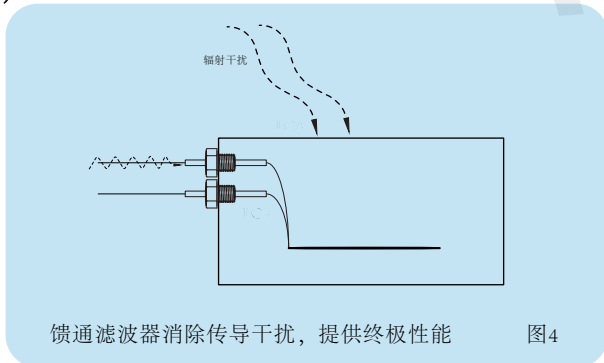

馈通滤波器消除传导干扰，提供终极性能

图4

穿心式 EMI 滤波器卓越性能的关键

馈通滤波器性能的关键是其金属外壳。同轴穿心电容器将引线穿过中心，并包含完全包围引线的接地层。穿心电容器在较高频率下不会变成电感器。每个引线或表面贴片电容器都是如此。

金属外壳还提供屏蔽，将滤波器的输入与输出隔离（尤其是 1GHz 以上）。馈通 EMI 滤波器的性能很容易高于外壳所能提供的性能。

如果没有直接在印刷电路板上安装带馈通的微型屏蔽外壳，则 PC 板 EMI 滤波器没有任何物理方法可以与馈通式 EMI 滤波器的性能相匹配。

为什么LCA®陶瓷电容器非常适合EMI滤波器?

陶瓷材料具有优异的电气和机械性能，使其适合 EMI 滤波器应用。LCA®陶瓷 EMI 滤波器通常使用单层台阶状管式陶瓷电容器、多层片式陶瓷电容器 (MLCC) 或多层环状陶瓷电容器构建。这些电容器被设计为具有高电容值和低等效串联电感 (ESL) 和等效串联电阻 (ESR)，以最大限度地减少所需功率信号的阻抗。采用陶瓷制成的 EMI 滤波器还设计为在高频下表现出高阻抗，有效滤除 EMI 噪声。

常用术语解释

传导干扰

沿导体/电缆传输的干扰。

保护由串联元件提供。如果使用馈通滤波器来消除传导干扰，并安装在屏蔽室的墙壁上，它可以在保持筛选完整性的同时提供有效的过滤。需要注意的是，该滤波器将同时减少发射和敏感性。

截止频率/3dB点

滤波器开始生效的频率。

一般认为在衰减曲线的3dB点。低于这个频率的线路上的任何东西都不会受到影响。滤波器的电容越高截止值越低，反之亦然。它还会根据源和负载阻抗的不同而变化。

EMC

电磁兼容性。

两件电气或电子设备能够在同一环境中工作而不会对彼此产生不利影响或相互影响的情况。

EMI

电磁干扰。

一个广义的术语，涵盖了从直流电到GHz及以上频率的各种自然和人为的电干扰。EMI是Electro Magnetic Interference的缩写，这是合成词，我们应该分别考虑“电磁”和“干扰”。所谓“干扰”，指设备受到干扰后性能降低以及对设备产生干扰的干扰源这二层意思。第一层意思如雷电使收音机产生杂音，摩托车在附近行驶后电视画面出现雪花，拿起电话后听到无线电声音等，这些可以简称其为与“BCI”“TVI”“TelI”，这些缩写中都有相同的“I”（干扰）（BC：广播，TV：电视，Tel：电话）。干扰的来源可能包括雷达发射机、电动机、计算机时钟、闪电、静电放电和许多其他现象。其次是“电磁”。电荷如果静止，称为静电。当不同的电位向一致移动时，便发生了静电放电，产生电流，电流周围产生磁场。如果电流的方向和大小持续不断变化就产生了电磁波。电以各种状态存在，我们把所有这些状态统称为电磁。

EMI滤波器

电磁干扰滤波器。

是一种由电感和电容组成的无源滤波器。它能让低频的有用信号顺利通过，而对高频干扰有抑制作用。该滤波器是近年来被推广应用的一种新型元器件，它能有效地抑制电网噪声，提高电子设备的抗干扰能力及系统的可靠性，可广泛用于电子测量仪器、计算机机房设备、开关电源、测控系统等领域。

辐射干扰

在自由空气中传播的干扰。

保护是由屏蔽提供的，但如果不使用滤波器来防止传导发射，则未过滤的线路可以作为在屏蔽笼外辐射干扰的天线。

插入损失

在给定频率下，连接到给定传输系统的馈通抑制电容器或滤波器的插入损耗。

定义为插入之前和插入之后，在插入点之外立即出现的跨线电压之比。如本文所测量的，插入损耗表示为在规定的50W系统中，有或没有元件时，获得恒定输出电压所需的输入电压之比。该比值以分贝(dB)表示如下：

$$\text{插入损耗} = 20 \log \frac{E_1}{E_2}$$

式中：

E1=信号发生器的输出电压与电路中元件的比值。

E2=与元件不在电路中的信号发生器的输出电压。

当使用网络/频谱分析仪进行测试时，设备通常保持恒定的输出电压，并可设置以分贝记录输出与输入电压比。

低通滤波器

一种让直流和低频信号通过，同时衰减(不需要的)高频噪声的滤波器。

面板安装滤波器

一种安装在面板上的滤波器，它将信号从屏蔽盒(或“法拉第笼”)的一侧传递到另一侧(它将信号通过面板馈送)。

为了有效运行，滤波器的输入和输出应该相互屏蔽，即理想情况下面板上应该没有孔。

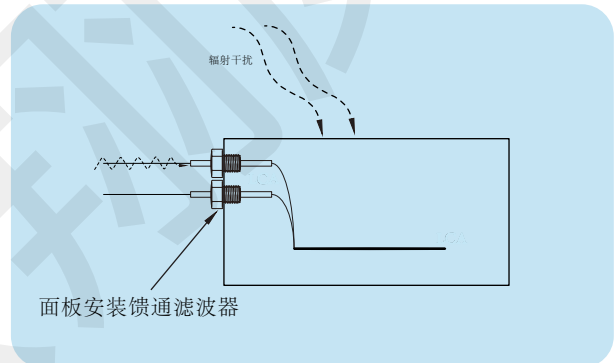

工作电压

连续工作电压。

这可能跨越整个工作温度范围。

穿心电容

EMI滤波器所用的电容一般为陶瓷电容，由于其物理结构，这种陶瓷电容又称为穿心式电容。

穿心式电容自电感较普通电容小得多，故而自谐振频率很高。同时穿心式设计也有效地防止了高频信号从输入端直接耦合到输出端。这种低通高阻的组合，在1GHz频率范围内，提供了极好的抑制效果。

最简单的穿心结构是由内外电极和陶瓷构成的一个(C型)或两个电容(Pi型)。这种电容的容量可从10pF到2μF，工作电压可达1000VDC。管式穿心电容因为其同轴性，即使在10GHz频率，也不会产生明显的自谐振。



插入损耗/滤波性能

插入损耗性能通过显示任何给定频率下的信号衰减来帮助选择滤波器。然而，它只能作为一个指南，因为实际使用的性能将根据整体电路特性而变化。

插入损耗由以下因素决定：

- 电路形式
- 源/负载阻抗
- 负载电流(可引起铁氧体饱和)
- 陶瓷介电材料。电容的变化会受外加电压、温度和零件使用年限的影响
- 接地阻抗
- 屏蔽完整性

电路形式

穿心电容的内部电路形式有很多种，利用电容和铁氧体磁珠按照不同的电路结构组合起来，可以构成 C、LC、Pi、T 型等滤波电路。单元件滤波器(电容器或电感)理论上提供每十进20dB的插入损耗特性，双元件滤波器(电容器/电感)每十进40dB，而三元件滤波器(Pi或T配置)理论上每十进产生60dB。在实践中，插入损耗曲线并不完全符合预测，并且应该查阅数据手册以获得实际数字。这些电路提供了不同的滤波特性。滤波器的器件越多，通带与阻带之间的过渡带越短，插入损耗越大。

C型滤波器

单电容结构。是一种避免高频对地的噪音干扰的低自感应装置,适用于信号线滤波和直流电源线滤波，适合应用于高阻抗源和高负载的场合。

L-C型滤波器

这是一个带电感元件和电容的馈通滤波器。不同的安装方式(方向)可以分别用于源阻抗高、负载阻抗低，或源阻抗低、负载阻抗高的场合。感应元件应面对低阻抗。

Pi型滤波器

是由两个电容元件和在两个电容元件之间的一个电感元件组成。比 C 型、LC 型结构提供更好的高频滤波性能。适用于源阻抗和负载阻抗都高，并且对干扰抑制性能要求高(插入损耗)的场合。

T型滤波器

由两个电感元件和一个电容元件组成。它和 Pi 型滤波结构相似，但没有 Pi 型滤波器应用广泛,适用于源阻抗和负载阻抗都低，并且对干扰抑制性能要求高(插入损耗)的场合。

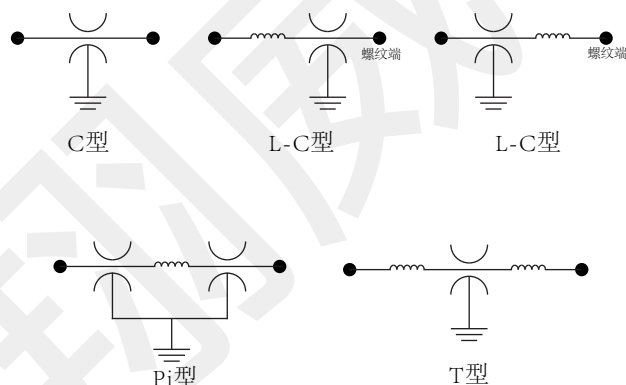

多芯滤波器

这些滤波器包含3个以上的元素，例如L-C-L-C-L滤波器。进一步添加的元素增加了插入损失曲线的陡峭度。

陶瓷介质材料的选择

穿心电容的介质为陶瓷介质，而陶瓷电容的容量会随环境温度变化而变化，这种容量变化会影响滤波器的滤波截止率。陶瓷电容的容量温度变化率是由陶瓷介质本身决定的。因此，选择适当的陶瓷介质非常重要。

一般来说，相对于某些操作和环境参数，介电常数(以及因此产生的滤波器电容值)的稳定性会随着介电常数的增加而恶化。影响介电常数的具体因素有温度、电压、频率和时间(老化)。

电磁干扰滤波器制造中使用的三种主要陶瓷介电通常被称为超稳定(NP0/C0G)，稳定(X7R)和通用(Y5U或Y5V)。

NP0/C0G

这种介电分类中材料的大多数参数不受温度、电压、频率或时间的影响。稳定性以百万分之一来衡量，但介电常数相对较低(10到100)。

X7R

这是对温度、电压、频率和时间相对稳定的材料的分类。典型的介电常数将在2000到4000之间，对于给定尺寸的电容器，可以获得比C0G/NP0材料高得多的电容值。

Y5U/Y5V

这类粉料它的介电常数较高，相对容量值也可以做更高，但它的温度范围较窄，温度变化对容量值有较大的影响。一般用于温度变化不大的场合。在外加电压下的性能可能会受到严重损害。

陶瓷介电特性概述

EIA介质	NP0/C0G	SL	X7R	Y5U	Y5V
EIA介质类别	超稳定	稳定		一般用途	
工作温度范围	-55°C~+125°C	-55°C~+125°C	-55°C~+125°C	-25°C~+85°C	-25°C~+85°C
容量温度变化率 (不加电压)	0 ± 30ppm/°C	± 3000ppm/°C	± 15%	-56%~+22%	-85%~+22%
绝缘电阻 Ri	≥ 3000MΩ	≥ 3000MΩ	Cr ≤ 25nF Ri ≤ 3000MΩ Cr ≤ 25nF Ri * Cr ≤ 200S		
介质损耗角正切值	Cr > 50pF ≤ 0.015 Cr ≤ 50pF < 0.015 (15/Cr + 0.7)	< 0.035	< 0.035	< 0.035	0.035
耐受电压 (视容量而定)	工作电压	施加大工作电压的倍数 (加压时间5秒)			
	≤ 100V	X2.5	X2.5	X2.5	X2.5
	> 100V	X1.5+100	X1.5+100	X1.5+100	X1.5+100



焊接式穿心电容的安装

滤波器的焊接

焊接过程应该控制到滤波器不会受到突变热冲击导致内部陶瓷电容破裂。

预热升温时速度保持在 $2^{\circ}\text{C}/\text{秒}$ 。在实践中,根据衬底和元件的不同,成功的温升往往在 $1.5^{\circ}\text{C}/\text{秒}$ 至 $4^{\circ}\text{C}/\text{秒}$ 之间。

焊接前采用均热区是很有用的,这样使基板温度均匀而不致于变形。冷却时,任何基板变形恢复会产生损坏滤波器的应力。

焊接材料可 SN42 或相近类型。

焊接时间应该控制在3秒钟以内,焊接温度应该控制到不超过 300°C (适合于焊接式穿心系列)。

冷却至室温应采用自然冷却,让焊接点的温差应力逐松弛。应避免漏风。强制空气冷却会导致热破裂,在焊接过程后立即用冷水清洗可能会导致滤波器破裂。使用不同的生产工艺时,需要进行相应的试验。

导针的弯曲的修剪

滤波器导针的弯曲不应在环氧密封的 4mm 之内进行,修剪导针时应把导针支撑起。

螺纹式穿心电容的安装

树脂填充螺纹安装EMI滤波器

一般

陶瓷电容器是滤波器的心脏,它会被热冲击和机械冲击损坏,也会被过电压损坏。在将滤波器安装到面板上以及将导线焊接到滤波器端子上时,应注意将应力风险降至最低。

安装到机箱上

安装扭矩

在将滤波器安装到隔板或面板时应使用相对外壳推荐的安装旋转力。这点很重要。否则,由于外壳的变形可能会导致里面陶瓷电容器损坏。当安装时,最大安装扭转力应不大于推荐的安装扭力,过大安装扭力会导致电容损坏。当有关每个滤波器范围的扭矩数据的详细信息,请参见下文。

工具

六角形的滤波器应用合适的套管或扳手安装。圆头滤波器可通过以下两种方式之一安装到面板上(不能用钳子工具来安装,以免破坏滤波器):

- 带槽顶的圆体设计用于使用简单的专用工具旋入。
- 没有开槽顶部的圆体用于插入开槽孔中,并用螺母固定。螺纹的平面加工与孔中的平面啮合。

接地

为了保证滤波器的正常工作,滤波器的外壳必须足够连接到面板的地,从而为干扰提供有效通路。不推荐采用粘合剂锁定,如果要使用,则应该在滤波器安装完毕后才使用。

最小板厚

用户应该注意到有时穿心式滤波器在螺纹和壳体的安装边缘之间有退刀槽。当装进板内的厚度小于这个退刀槽的长度时,螺纹孔的紧密配合与滤波器的定位方面便会产生问题。因此,在可能的情况下,面板的厚度都应该大于这个退刀槽的长度。

最大板厚

这指标用做保证包括使用垫片的情况下,螺母能完全锁紧。

接线端焊接

焊接温度

烙铁端的温度不宜超过 300°C 。

焊接时间

停留时间最多应为3-5秒,以尽量减少因热冲击而破裂电容器的风险。

焊接材料

焊接材料可 SN60, SN62 或相近类型。

散热器

在焊接点与壳体之间尽可能用散热器,特别在焊接时间较长的情况尤其重要,过长的焊接时间以及不及时散热的情况下,会导致电容内部焊接部分二次熔化。

导针的弯曲的修剪

滤波器导针的弯曲不应在环氧密封的 4mm 之内进行,修剪导针时应把导针支撑起。

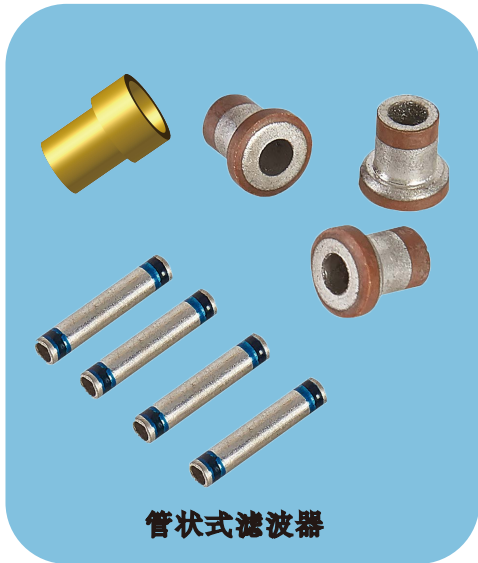

管状式滤波器

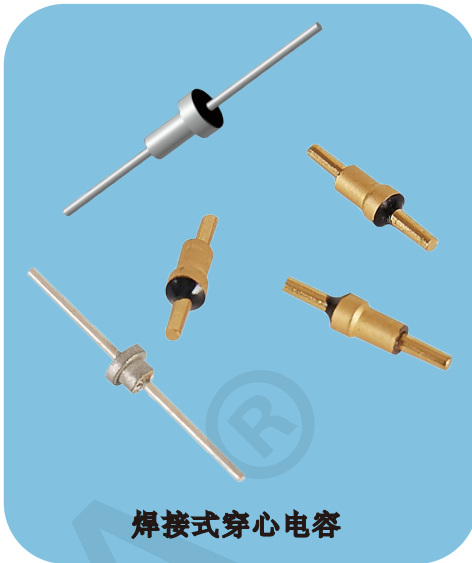

焊接式穿心电容

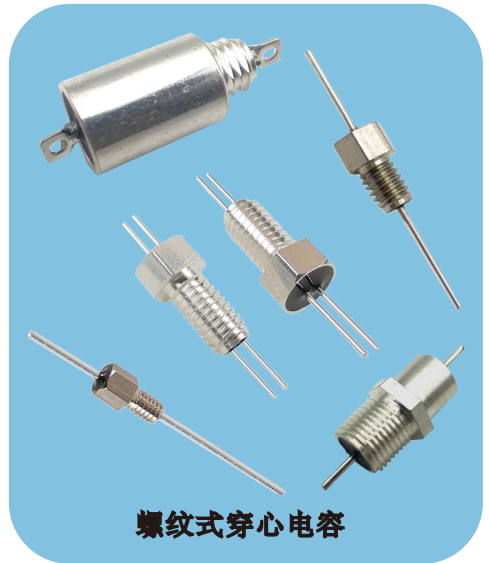

螺纹式穿心电容

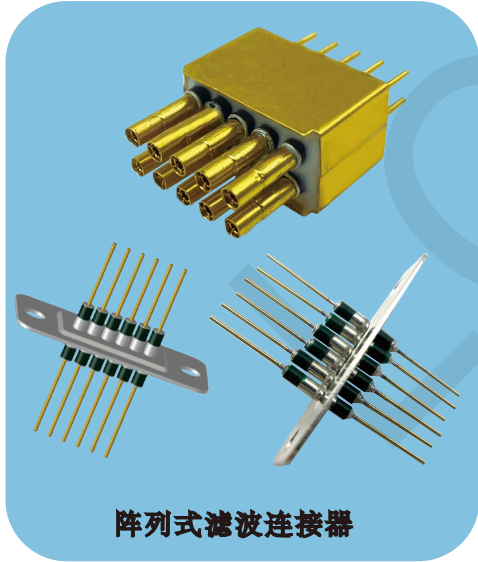

阵列式滤波连接器

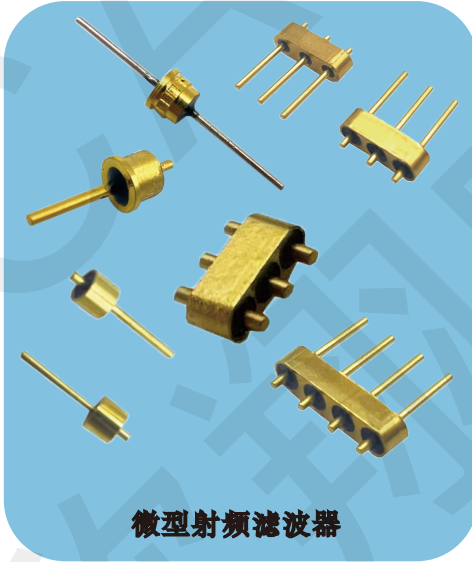

微型射频滤波器

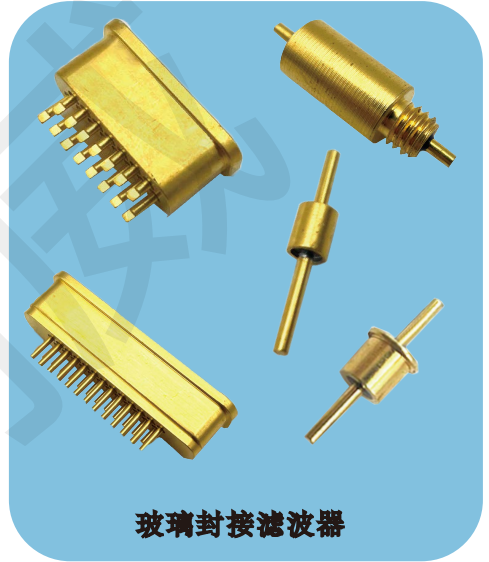

玻璃封接滤波器

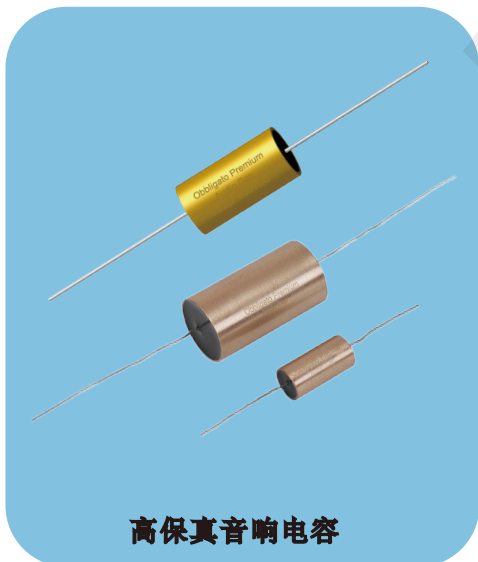

高保真音响电容

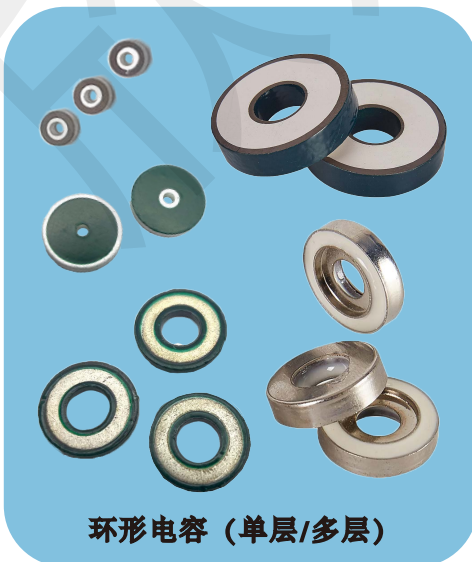

环形电容 (单层/多层)

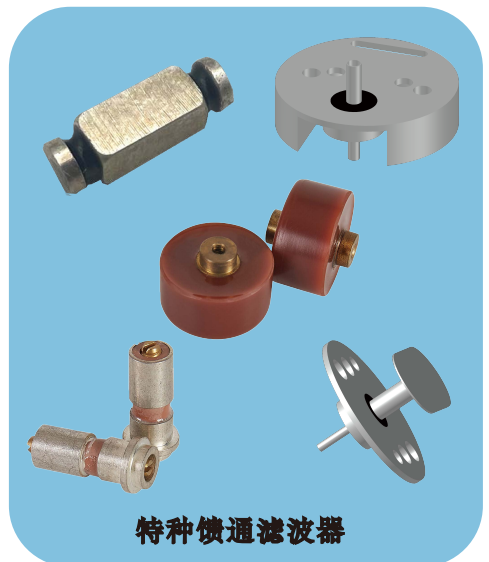

特种馈通滤波器



型号快速咨询方式

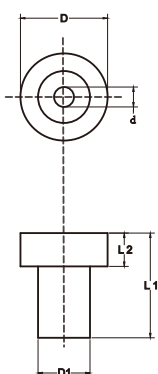

管状式

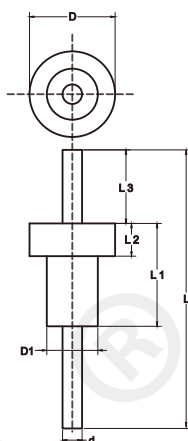

焊接式

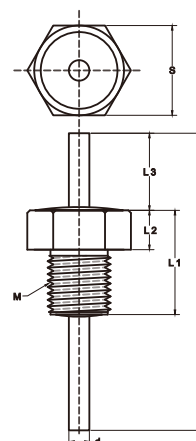

螺纹式

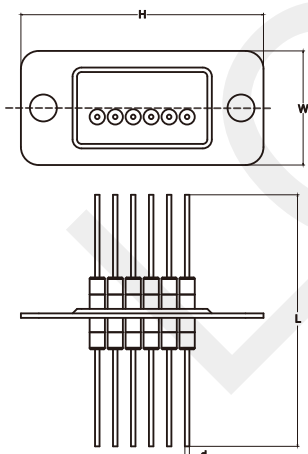

阵列式

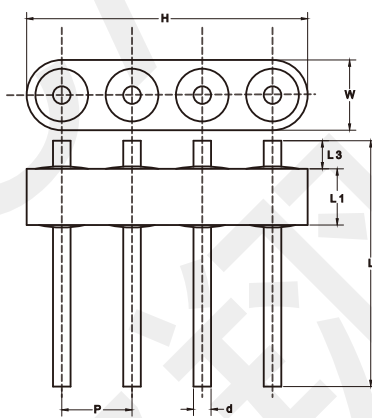

微型射频滤波器

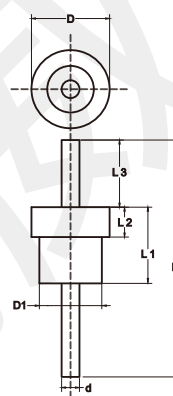

玻璃封接滤波器

LCA HC 3822-5008X -100VDC-102M

欣翔威公司标志

电路：
C=C型
LC=LC型
PI=PI型
T=T型

电容长度：
L1

线径d：
08=0.8mm
10=1.0mm
15=1.5mm

针数：
_ =1针
205=2排*5针

容量：
100=10pF
101=100pF
102=1000pF
103=0.01uF
104=0.1uF

安装方式：
G=管状式
H=焊接式
L=螺纹式
ZL=阵列式
HA=微型射频滤波器
HB=玻璃封接滤波器

大直径/长：
D/S/H

小直径/宽：
D1/M/W

材料：
X=X7R
Y=Y5P/Y5U/Y5V
S=SL
N=NPO

额定电压：
(DC/AC)
50V 100V
250V 500V
1000V

精度：
K=±10%
M=±20%
S=-20%+50%
Z=-20%+80%
P=-0%+100%

如有特殊要求，可接受来样图定制。

管状式馈通滤波器

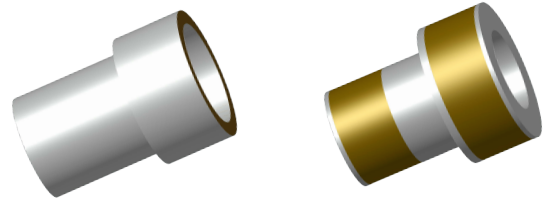
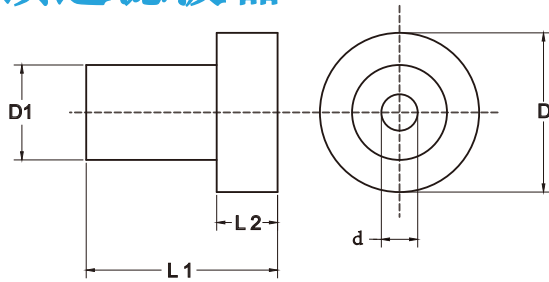

产品编号	外形尺寸					电极层	工作电压		材料特性	容量	插入损耗 (dB)						
	D	D1	d	L1	L2		DC	AC			10 KHZ	100 KHZ	1 MHz	10 MHz	100 MHz	1 GHz	10 GHz
G1915-909	1.9	1.5	0.8	<3	1	无镀层	100	-	-	-	-	-	-	-	-	-	
G1915-921	1.9	1.5	0.8	2	0.9	锡	100	-	NPO	<5pF	-	-	-	-	-	5	
G1915-914	1.9	1.5	0.7	2.5	1	锡	100	-	NPO	10pF	-	-	-	-	5	12	
G1915-908	1.9	1.5	0.8	2.5	1	金	100	-	X7R	1000pF	-	-	-	5	20	35	40
G1915-916	1.9	1.5	0.8	2.5	1	锡	100	-	X7R	1000pF	-	-	-	5	20	35	40
G2416-908	2.4	1.6	0.75	3	1.1	锡	100	-	NPO	10pF	-	-	-	-	5	12	
G2416-901	2.4	1.6	0.8	4	1.5	锡	100	-	X7R	1000pF	-	-	-	5	20	35	40
G2416-905	2.4	1.6	0.75	4	1.5	锡	100	-	Y5V	3300pF	-	-	-	10	27	38	45
G2520-903	2.45	1.95	0.9	2.2	0.7	锡	200	-	SL	47pF	-	-	-	-	10	20	
G2520-902	2.45	1.95	0.9	2.5	0.7	锡	200	-	Y5P	470pF	-	-	-	9	28	33	
G2520-904	2.5	1.9	1	2.4	0.7	锡	50	-	X7R	1000pF	-	-	-	5	20	35	40
G2618-901	2.6	1.8	0.8	3.5	1	锡	100	-	X7R	1000pF	-	-	-	5	20	35	40
G3822-907	3.8	2.2	0.75	6.5	2	锡	100	-	Y5U	2000pF	-	-	-	6	23	35	40
G3822-913	3.8	2.2	0.75	4.5	1.5	锡	100	-	Y5V	4700pF	-	-	-	13	30	40	50
G4224-901	4.2	2.4	1	3.5	1	锡	100	-	X7R	1000pF	-	-	-	5	20	35	40
G4330-906	4.3	3	1.2	4	1.7	锡	100	-	X7R	1000pF	-	-	-	5	20	35	40
G4532-908	4.5	3.2	1.3	6.2	2	锡	160	-	NPO	22pF	-	-	-	-	8	15	
G4532-914	4.5	3	1.3	4	2	锡	200	-	X7R	1000pF	-	-	-	5	20	35	40
G4532-911A	4.5	3	1.3	5.5	2	锡	200	-	X7R	1500pF	-	-	-	5	22	35	40
G4722-907	4.7	2.2	0.8	3.2	1	锡	100	-	SL	100pF	-	-	-	3	20	27	
G4722-901B	4.7	2.2	1	3.7	1.5	锡	100	-	X7R	1000pF	-	-	-	5	20	35	40
G4722-901A	4.7	2.2	1	3.7	1.5	锡	100	-	X7R	2000pF	-	-	-	6	23	35	40
G4722-906	4.7	2.2	0.8	3.2	1	锡	100	-	Y5V	4700pF	-	-	-	13	30	40	50
G4737-903	4.7	3.7	1.5	6.5	2.1	锡	200	-	X7R	1000pF	-	-	-	5	20	35	40
G4737-907	4.7	3.7	1.5	6	2	锡	200	-	Y5V	3300pF	-	-	-	10	27	38	45
G4737-904	4.7	3.7	1.5	6	2	锡	200	-	Y5V	4700pF	-	-	-	13	30	40	50
G4737-908	4.7	3.7	1.5	6	2	锡	200	-	Y5V	6000pF	-	-	-	15	30	42	50
G4743-901	4.8	4.3	1.3	6.5	0.8	锡	100	-	X7R	1000pF	-	-	-	5	20	35	40
G5038-905	5.1	3.8	0.85	4.5	2.2	锡	500	-	X7R	1000pF	-	-	-	5	20	35	40
G5122-904	5.1	2.2	1	6	2.5	锡	100	-	X7R	3300pF	-	-	-	10	27	38	45
G5124-902	5.1	2.4	1.4	5.5	1.6	锡	100	-	X7R	3300pF	-	-	-	10	27	38	45
G6045-903	6	4.5	2.5	6.5	1.5	锡	160	-	Y5P	1000pF	-	-	-	5	20	35	40
G6045-904	6	4.5	2.5	6	1.5	锡	160	-	X7R	1500pF	-	-	-	5	22	35	40
G6045-905	6	4.5	2.5	6.5	1.5	锡	200	-	X7R	1800pF	-	-	-	6	23	35	40
G6045-906	6	4.5	2.5	6	1.7	锡	160	-	NPO	68pF	-	-	-	-	12	23	
G7774-901	7.7	7.4	0.9	6.5	3	锡	500	-	X7R	500pF	-	-	-	10	28	35	

管状式馈通滤波器

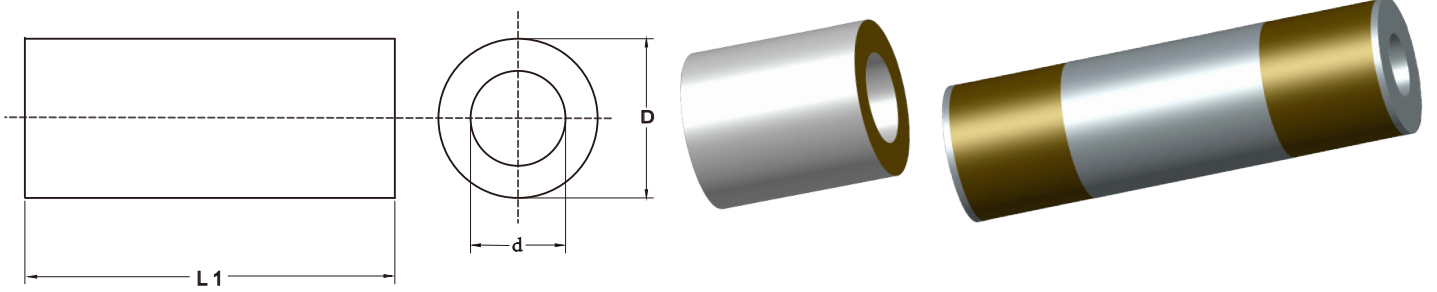

产品编号	外形尺寸			电极层	工作电压		材料特性	容量	电路	插入损耗 (dB)						
	D	d	L1		DC	AC				10 KHZ	100 KHZ	1 MHz	10 MHz	100 MHz	1 GHz	10 GHz
G1111-901	1.1	0.55	0.63	锡	200	-	Y5P	100pF	C	-	-	-	-	3	20	27
G1818-901	1.85	0.65	1.25	锡	100	-	Y5V	1000pF	C	-	-	-	5	20	35	40
G1818-902	1.8	1.2	2.5	锡	100	-	X7R	1200pF	C	-	-	-	5	20	35	40
G2020-905	2	1.1	2.5	锡	100	-	X7R	1000pF	C	-	-	-	5	20	35	40
G2020-906	2	1.1	3.2	锡	100	-	X7R	1500pF	C	-	-	-	5	22	35	40
G2222-003	2.2	1.6	12	锡	100	-	Y5P	430pF*2	PI	-	-	-	3	25	60	>70
G2222-014	2.2	1.6	8.5	锡	250	-	X7R	800pF*2	PI	-	-	-	8	37	65	>70
G2222-013	2.2	1.6	8.5	锡	100	-	Y5V	5000pF*2	PI	-	-	4	27	67	>70	>70
G2222-005	2.2	1.6	12	锡	100	-	Y5U	0.01μF	C	-	-	4	21	35	50	58
G2222-006	2.2	1.6	12	锡	100	-	Y5V	0.012μF*2	PI	-	-	10	40	>70	>70	>70
G2424-910	2.4	1.65	2.2	锡	100	-	X7R	1000pF	C	-	-	-	5	20	35	40
G2424-912	2.4	1.65	2	锡	100	-	X7R	1000pF	C	-	-	-	5	20	35	40
G2424-913	2.4	1.65	2.4	锡	100	-	X7R	1200pF	C	-	-	-	5	20	35	40
G2424-911	2.4	1.65	2.6	锡	100	-	Y5V	3300pF	C	-	-	-	10	27	38	45
G2424-914	2.4	1.65	2.6	锡	100	-	Y5V	5500pF	C	-	-	-	13	30	40	50
G2525-913	2.5	1.3	1.3	锡	100	-	SL	10pF	C	-	-	-	-	-	5	12
G2525-909	2.4	1.3	2.4	锡	50	-	Y5P	500pF	C	-	-	-	-	10	28	35
G2525-906	2.5	1.3	2.5	锡	200	-	X7R	1000pF	C	-	-	-	5	20	35	40
G3838-001A	3.8	1.8	12.5	锡	500	-	X7R	1800pF	C	-	-	-	6	23	35	40
G8080-901	8	3.8	4	锡	500	-	X7R	1000pF	C	-	-	-	5	20	35	40

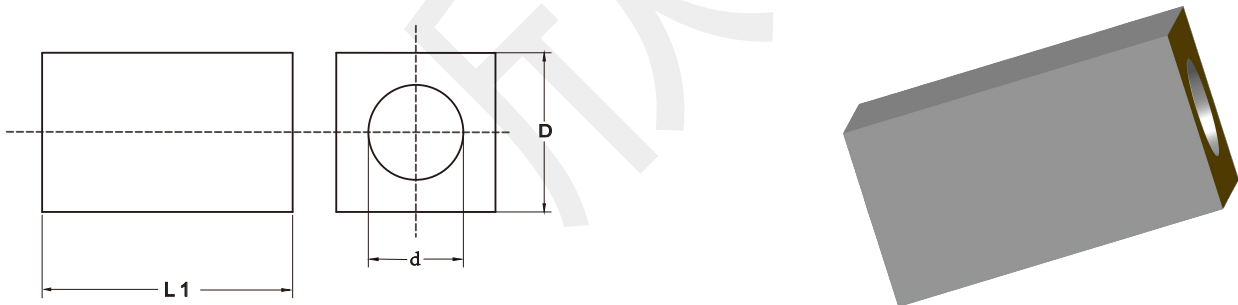

产品编号	电极层	工作电压		材料特性	容量	插入损耗 (dB)						
		DC	AC			10 KHZ	100 KHZ	1 MHz	10 MHz	100 MHz	1 GHz	10 GHz
G1717-902B	锡	100	-	Y5V	2200pF	-	-	-	8	24	35	43
G1717-902	锡	100	-	Y5V	4000pF	-	-	-	10	30	39	45

焊接式穿心电容

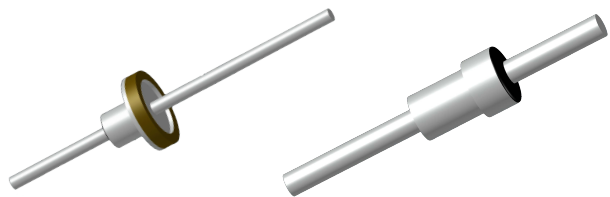
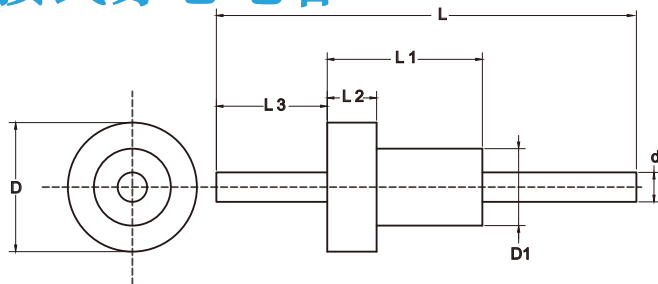

产品编号	外形尺寸							材料特性	电极层	工作电压		电流	容量	插入损耗 (dB)						
	D	D1	d	L	L1	L2	L3			DC	AC			10 KHZ	100 KHZ	1 MHz	10 MHz	100 MHz	1 GHz	10 GHz
H1915-916	1.9	1.5	0.8	30.3	2	0.5	10	NPO	锡	100	-	7A	8pF	-	-	-	-	-	-	7
H1915-904	1.9	1.5	0.7	24	3.5	1	10	NPO	锡	100	-	7A	10pF	-	-	-	-	-	5	12
JH1915-908	1.9	1.5	0.75	8.7	3	1	3	NPO	金	100	-	7A	10pF	-	-	-	-	-	5	12
H1915-906	1.9	1.5	0.7	17	3.5	1	9.5	NPO	锡	100	-	7A	14pF	-	-	-	-	-	5	12
H1915-914	1.9	1.5	0.75	30.3	3.2	1	10	KL	锡	100	-	7A	100pF	-	-	-	-	3	20	27
H1915-902	1.9	1.5	0.75	22	3.5	1	10	X7R	锡	100	-	7A	1000pF	-	-	-	5	20	35	40
H1915-917	1.9	1.5	0.75	22	2.5	1	10.2	X7R	金	100	-	7A	1000pF	-	-	-	5	20	35	40
H1915-925	1.9	1.5	0.75	11.2	3.0	1	4	X7R	锡	100	-	7A	1000pF*2	-	-	-	5	20	35	40
H1915-912	1.9	1.5	0.7	24	3.2	1	10	Y5U	锡	100	-	7A	3300pF	-	-	-	10	27	38	45
H1915-924	1.9	1.5	0.75	11.2	3.0	1	3.5	Y5V	锡	100	-	7A	3300pF	-	-	-	10	27	38	45
H2416-906	2.4	1.6	0.7	30.3	4	1.5	9	NPO	锡	50	-	7A	15pF	-	-	-	-	-	5	13
H2416-901	2.4	1.6	0.75	30.3	4	1.5	9	X7R	锡	50	-	7A	1000pF	-	-	-	5	20	35	40
H2416-905	2.4	1.6	0.7	30.3	4	1.5	9	Y5V	锡	100	-	7A	3300pF	-	-	-	10	27	38	45
H2416-911	2.4	1.6	0.7	30.3	4	1.5	9	Y5V	锡	100	-	7A	4700pF	-	-	-	13	30	40	50
H2520-904	2.5	1.9	0.8	30.3	2.3	0.6	10	SL	锡	100	-	7A	47pF	-	-	-	-	-	10	20
H2520-901	2.5	1.9	1	24.3	3	0.7	10.5	KL	金	100	-	10A	100pF	-	-	-	-	3	20	27
H2520-903	2.5	1.9	0.8	22	2.8	0.6	9.5	X7R	锡	100	-	7A	1000pF	-	-	-	5	20	35	40
H2618-931	2.6	1.8	0.75	14	3.5	1	6.5	NPO	金	100	-	7A	10pF	-	-	-	-	-	5	12
H2618-916A	2.6	1.8	0.7	30.3	3.5	1	9.5	SL	锡	100	-	7A	50pF	-	-	-	-	-	10	20
H2618-917	2.6	1.8	0.75	22	3.5	1	9.5	SL	锡	100	-	7A	100pF	-	-	-	-	3	20	27
H2618-907	2.6	1.8	0.75	22	3.5	1	9.5	X7R	锡	100	-	7A	1000pF	-	-	-	5	20	35	40
H2618-929	2.6	1.8	0.75	14	3.5	1	6.5	X7R	金	100	-	7A	1000pF	-	-	-	5	20	35	40
H2618-907E	2.6	1.8	0.75	22	3.5	1	9.5	X7R	锡	100	-	7A	1500pF	-	-	-	5	22	35	40
H2618-905	2.6	1.8	0.75	22	3.5	1	9.5	Y5V	锡	100	-	7A	3300pF	-	-	-	10	27	38	45
H2618-905A	2.6	1.8	0.75	22	3.5	1	9.5	Y5V	锡	100	-	7A	4700pF	-	-	-	13	30	40	50
H3822-922	3.8	2.2	0.75	28.3	4.6	1.4	13	KL	锡	100	-	7A	150pF	-	-	-	-	4	20	28
H3822-911	3.8	2.2	0.75	57	6.5	1.2	23	X7R	锡	100	-	7A	1000pF	-	-	-	5	20	35	40
H3822-912	3.8	2.2	0.75	19	5	1.5	9.5	X7R	锡	100	-	7A	1000pF	-	-	-	5	20	35	40
H3822-923A	3.8	2.2	0.75	14	5	1.5	6	X7R	锡	300	-	7A	1000pF	-	-	-	5	20	35	40
H3822-912B	3.8	2.2	0.75	19	5	1.5	9.5	X7R	锡	100	-	7A	1500pF	-	-	-	5	22	35	40
H3822-907	3.8	2.2	0.75	57	6.5	2	23	Y5U	锡	100	-	7A	2000pF	-	-	-	6	23	35	40
H3822-924A	3.8	2.2	0.75	28.3	6	1.5	12.5	Y5V	锡	100	-	7A	4700pF	-	-	-	13	30	40	50
H3822-924	3.8	2.2	0.75	28.3	6	1.5	12.5	Y5V	锡	100	-	7A	6800pF	-	-	-	15	30	42	50
H4224-909	4.1	2.4	1	32.0	3.6	1	21.4	X7R	锡	100	-	10A	1000pF	-	-	-	5	20	35	40
H4224-905	4.2	2.4	1	28.3	3	1	13	Y5V	锡	100	-	10A	3300pF	-	-	-	10	27	38	45
H4330-903	4.5	3	1	28.3	4	1.8	12.5	Y5P	锡	100	-	10A	330pF	-	-	-	-	6	25	32
H4330-905	4.3	3	1.2	28.5	3.5	1.5	8.5	Y5U	锡	100	-	12A	2200pF	-	-	-	8	24	35	43

焊接式穿心电容



产品编号	外形尺寸							材料特性	电极层	工作电压		电流	容量	插入损耗 (dB)						
	D	D1	d	L	L1	L2	L3			DC	AC			10 KHZ	100 KHZ	1 MHZ	10 MHZ	100 MHZ	1 GHZ	10 GHZ
H4532-915	4.5	3.2	1	57	4.5	2	26	X7R	锡	100	-	15A	560pF	-	-	-	-	10	28	35
H4532-901	4.5	3.2	0.7	24	6	2.5	10	X7R	锡	400	-	6A	1000pF	-	-	-	5	20	35	40
H4532-908	4.5	3.2	0.75	57	6	2.1	22	Y5U	锡	400	-	7A	2200pF	-	-	-	8	24	35	43
H4722-902	4.7	2.2	0.75	22	3.2	1	12	X7R	锡	100	-	7A	1000pF	-	-	-	5	20	35	40
H4722-903	4.7	2.2	0.75	22	2.8	1	12	Y5V	锡	100	-	7A	3300pF	-	-	-	10	27	38	45
H4722-906A	4.7	2.2	0.7	22	3.3	1	12	Y5V	锡	100	-	7A	4700pF	-	-	-	13	30	40	50
H4722-916	4.7	2.2	1	28.3	4	1.5	12.5	Y5V	锡	100	-	10A	10000pF	-	-	4	21	35	50	58
H4737-901	4.7	3.7	1.5	35	6.5	2.1	12	X7R	锡	100	-	20A	1000pF	-	-	-	5	20	35	40
H4737-902	4.7	3.7	1.5	35	6	2	13.5	Y5V	锡	100	-	20A	4700pF	-	-	-	13	30	40	50
H4743-901	4.7	4.3	1.2	35	6.5	0.5	14	X7R	锡	100	-	10A	1000pF	-	-	-	5	20	35	40
H5038-901	5	3.8	0.75	30.3	4.5	2	9	X7R	锡	100	-	7A	1000pF	-	-	-	5	20	35	40
H6045-901	6	4.2	2.5	35	6.5	1.5	12	Y5P	锡	100	-	35A	1000pF	-	-	-	5	20	35	40

焊接式穿心电容 (有壳)

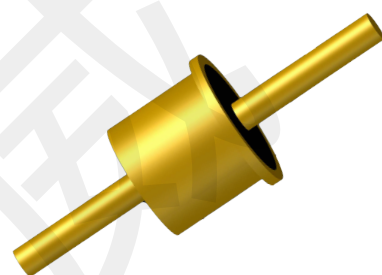
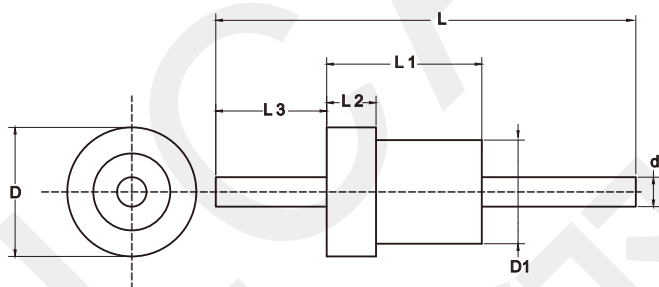

产品编号	外形尺寸							材料特性	电极层	工作电压		电流	容量	插入损耗 (dB)						
	D	D1	d	L	L1	L2	L3			DC	AC			10 KHZ	100 KHZ	1 MHZ	10 MHZ	100 MHZ	1 GHZ	10 GHZ
H3630-010	3.6	3	0.8	19.0	3.5	0.25	8.5	X7R	银	100	-	7A	1000pF	-	-	-	5	20	35	40
H3630-001	3.6	3	0.8	11	3	0.5	6.5	Y5V	金	50	-	5A	4000pF	-	-	-	10	30	39	45
H3630-012	3.55	2.95	0.8	11.5	3	0.5	7	Y5V	金	50	-	5A	5000pF	-	-	-	13	30	40	50
H4033-016	4	3.3	0.8	22	2.8	0.5	11	SL	金	100	-	7A	80pF	-	-	-	-	-	15	25
H4033-002	4	3.3	0.8	22	3	0.5	9	X7R	金	50	-	7A	1000pF	-	-	-	5	20	35	40
H4033-024	4	3.3	0.8	11.5	2.8	0.5	6.7	X7R	金	20	-	7A	1000pF	-	-	-	5	20	35	40
H4033-012	4	3.3	0.8	22	3	0.5	9	X7R	金	100	-	7A	0.1μF	-	5	22	40	47	65	≥65
H7040-001	7	4	1.2	13	4.5	2.5	4.5	X7R	银	200	-	10A	1000pF	-	-	-	5	20	35	40

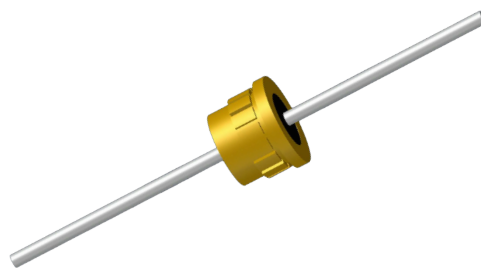
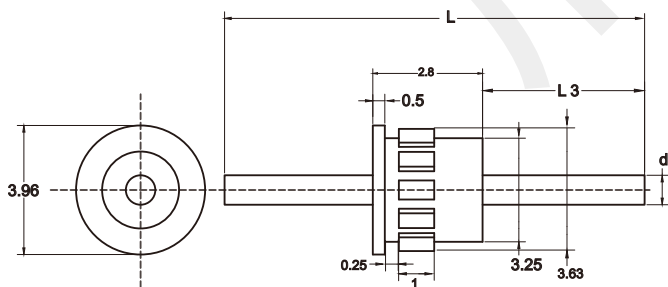

产品编号	外形尺寸			材料特性	电极层	工作电压		电流	容量	插入损耗 (dB)						
	d	L	L3			DC	AC			10 KHZ	100 KHZ	1 MHZ	10 MHZ	100 MHZ	1 GHZ	10 GHZ
Q4033-006A	0.6	22	9	SL	金	100	-	5A	80pF	-	-	-	-	-	15	25
Q4033-006	0.6	22	9	SL	金	100	-	5A	100pF	-	-	-	-	3	20	27
Q4033-005	0.8	15.88	6.5	X7R	金	50	-	5A	0.03μF	-	-	10	30	43	55	60

螺纹式穿心电容

S3.3 M2.5系列:

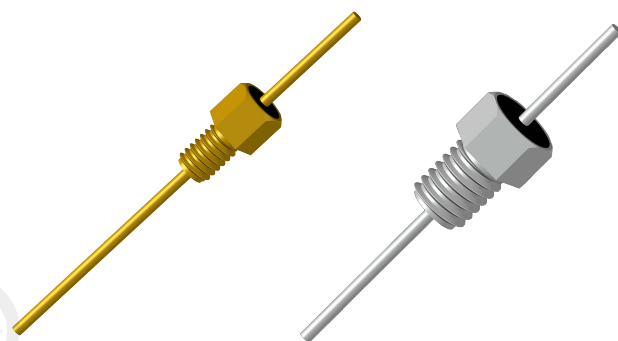
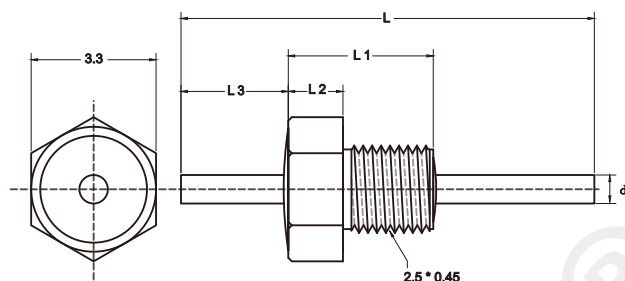

产品编号	外形尺寸					材料特性	电镀层	工作电压		电流	容量	电路	插入损耗 (dB)						
	d	L	L1	L2	L3			DC	AC				10 KHZ	100 KHZ	1 MHz	10 MHz	100 MHz	1 GHz	10 GHz
L3325-036N	0.75	22	6.6	3	8.5	NPO	镍	100	-	7A	4.7pF	C	-	-	-	-	-	-	5
L3325-008	0.75	30.3	6.6	3	8.3	NPO	银	100	-	7A	5.1pF	C	-	-	-	-	-	-	5
L3325-008N	0.75	30.3	6.6	3	8.3	NPO	镍	100	-	7A	5.1pF	C	-	-	-	-	-	-	5
L3325-012	0.75	30.3	6.6	3.6	7.7	NPO	镍	100	-	7A	5.1pF	C	-	-	-	-	-	-	5
L3325-037	0.75	30.3	6.6	3	8.3	NPO	金	100	-	7A	5.1pF	C	-	-	-	-	-	-	5
L3325-004N	0.75	30.3	6.6	3	8.3	NPO	镍	10	-	7A	10pF	C	-	-	-	-	-	5	12
L3325-025N	0.7	30.3	6.6	3	21.5	NPO	镍	100	-	7A	10pF	C	-	-	-	-	-	5	12
L3325-044N	0.75	30.3	6.6	3	8.3	NPO	镍	50	-	7A	25pF	C	-	-	-	-	-	8	15
L3325-044N	0.75	30.3	6.6	3	8.3	NPO	镍	50	-	7A	25pF	C	-	-	-	-	-	8	15
L3325-002N	0.7	30.3	6.6	3	8.3	SL	镍	50	-	7A	100pF	C	-	-	-	-	3	20	27
L3325-031	0.7	30.3	6.6	3	8.3	SL	金	50	-	7A	100pF	C	-	-	-	-	3	20	27
L3325-043	0.75	30.3	6.0	3	8.3	SL	金	100	-	7A	100pF	C	-	-	-	-	3	20	27
L3325-006	0.7	30.3	6.6	3	8.3	Y5P	银	100	-	7A	470pF	C	-	-	-	-	9	28	33
L3325-001	0.75	30.3	6.6	3	8.3	X7R	银	50	-	7A	1000pF	C	-	-	-	5	20	35	40
L3325-019	0.75	30.3	6.6	3	7.5	X7R	银	100	-	7A	1000pF	C	-	-	-	5	20	35	40
L3325-020N	0.75	30.3	6.6	3	8.3	X7R	镍	100	-	7A	1000pF	C	-	-	-	5	20	35	40
L3325-034	0.7	30.3	6.6	3	8.3	X7R	金	100	-	7A	1000pF	C	-	-	-	5	20	35	40
L3325-021N	0.75	30.3	6.6	3	8	Y5U	银	100	-	7A	2200pF	C	-	-	-	8	24	35	43
L3325-003	0.7	30.3	6.6	3	8.3	Y5V	银	50	-	7A	3300pF	C	-	-	-	10	27	38	45
L3325-013	0.75	30.3	6.6	3.6	7.7	X7R	镍	100	-	7A	3300pF	C	-	-	-	10	27	38	45
L3325-014	0.75	30.3	6.6	3	8.3	X7R	银	50	-	7A	3300pF	C	-	-	-	10	27	38	45
L3325-024N	0.7	30.3	6.6	3	8	Y5V	镍	50	-	7A	3300pF	C	-	-	-	10	27	38	45
L3325-005	0.7	30.3	6.6	3	8.3	Y5V	银	50	-	7A	4700pF	C	-	-	-	13	30	40	50
L3325-023AN	0.75	30.3	6.6	3	8	Y5V	镍	100	-	7A	4700pF	C	-	-	-	13	30	40	50
L3325-015	0.75	30.3	6.6	3	8.3	X7R	银	50	-	7A	0.01μF	C	-	-	4	21	35	50	58
L3325-023N	0.75	30.3	6.6	3	8	Y5V	银	100	-	7A	0.01μF	C	-	-	4	21	35	50	58
L3325-017	0.75	30.3	6.6	3	8.3	X7R	银	25	-	7A	0.03μF	C	-	-	10	30	43	55	60
L3325-016A	0.75	30.3	6.6	3	8.3	X7R	银	25	-	7A	0.1μF	C	-	5	22	40	47	65	≥65

螺纹式穿心电容



S4 M3系列:

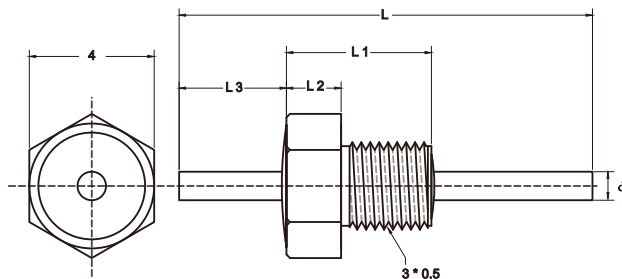

产品编号	外形尺寸					材料特性	电镀层	工作电压		电流	容量	电路	插入损耗 (dB)						
	d	L	L1	L2	L3			DC	AC				10 KHZ	100 KHZ	1 MHz	10 MHz	100 MHz	1 GHz	10 GHz
L4030-037N	0.75	30.3	6	2.5	8.8	NPO	镍	100	-	7A	5pF	C	-	-	-	-	-	-	5
L4030-001	0.75	30.3	7	3	8.3	NPO	银	50	-	7A	10pF	C	-	-	-	-	-	5	12
L4030-001N	0.75	30.3	7	3	8.8	NPO	镍	100	-	7A	10pF	C	-	-	-	-	-	5	12
L4030-030N	0.75	30.3	6	2.5	8.8	NPO	镍	100	-	7A	10pF	C	-	-	-	-	-	5	12
L4030-073	0.75	30.3	7	3	8	NPO	银	100	-	7A	22pF	C	-	-	-	-	-	8	15
L4030-023	0.7	17	7	3	5	SL	银	100	-	7A	50pF	C	-	-	-	-	-	10	20
L4030-059N	0.75	30.3	6	2.5	8.8	NPO	镍	100	-	7A	50pF	C	-	-	-	-	-	10	20
L4030-006A	0.7	17	7	3	5	SL	银	100	-	7A	80pF	C	-	-	-	-	-	15	25
L4030-002	0.75	30.3	7	3	8.3	Y5P	银	100	-	7A	200pF	C	-	-	-	-	4	22	30
L4030-003N	0.75	30.3	6	3	8.8	Y5P	镍	100	-	7A	470pF	C	-	-	-	-	9	28	33
L4330-052	0.75	30.3	7	3	8.3	Y5P	银	100	-	7A	680pF	C	-	-	-	-	13	30	37
L4030-004	0.75	30.3	7	3	8.3	X7R	银	50	-	7A	1000pF	C	-	-	-	5	20	35	40
L4030-034N	0.75	30.3	6	2.5	8.8	X7R	镍	100	-	7A	1000pF	C	-	-	-	5	20	35	40
L4030-075N	0.75	26	6	2.5	6	X7R	镍	100	-	7A	1000pF	C	-	-	-	5	20	35	40
L4030-004E	0.75	30.3	7	3	8.3	X7R	银	100	-	7A	1500pF	C	-	-	-	5	22	35	40
L4030-033N	0.75	30.3	6	2.5	8.8	Y5U	镍	100	-	7A	2200pF	C	-	-	-	8	24	35	43
L4030-032AN	0.75	30.3	6	2.5	8.8	Y5V	镍	100	-	7A	2700pF	C	-	-	-	10	25	38	45
L4030-005	0.7	30.3	7	3	8.3	Y5V	银	50	-	7A	3300pF	C	-	-	-	10	27	38	45
L4030-032N	0.75	30.3	6	2.5	8.8	Y5V	镍	100	-	7A	3300pF	C	-	-	-	10	27	38	45
L4030-010	0.75	30.3	7	3	8.3	X7R	银	100	-	7A	4700pF	C	-	-	-	13	30	40	50
L4030-032BN	0.75	30.3	6	2.5	8.8	Y5V	镍	100	-	7A	4700pF	C	-	-	-	13	30	40	50
L4030-069	0.75	30.3	7	3	8	Y5V	银	100	-	7A	6800pF	C	-	-	-	15	30	42	50
L4030-008	0.75	30.3	7	3	8.3	X7R	银	50	-	7A	0.01μF	C	-	-	4	21	35	50	58
L4030-008N	0.75	30.3	6	2.5	8.8	X7R	镍	50	-	7A	0.01μF	C	-	-	4	21	35	50	58
L4330-053N	0.75	28.3	6	2.5	11.5	Y5V	镍	100	-	7A	0.01μF	C	-	-	4	21	35	50	58
L4030-081	0.75	30.3	7	3	8.3	X7R	银	50	-	7A	0.027μF	C	-	-	10	30	41	55	60
L4030-080A	0.75	30.3	7	3	8.3	X7R	银	50	-	7A	0.047μF	C	-	-	12	32	43	57	60
L4030-082	0.75	19.0	7	3	8.0	X7R	银	60	-	10A	0.05μF	C	-	-	15	34	45	58	60
L4030-011	0.75	30.3	7	3	8.3	X7R	银	16	-	7A	0.1μF	C	-	5	22	40	47	65	≥65
L4030-083N	0.75	14.0	7	3	4.0	X7R	银	16	-	7A	0.1μF	C	-	5	22	40	47	65	≥65

S5 M4系列:

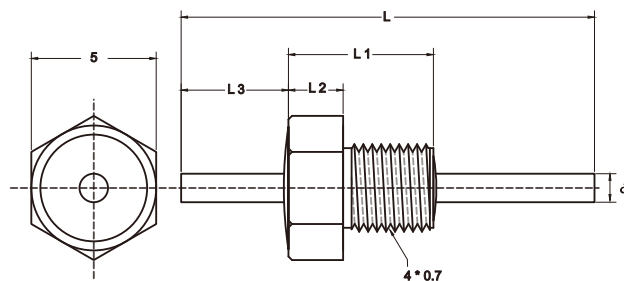

产品编号	外形尺寸					材料特性	电镀层	工作电压		电流	容量	容量	插入损耗 (dB)						
	d	L	L1	L2	L3			DC	AC				10 KHZ	100 KHZ	1 MHz	10 MHz	100 MHz	1 GHz	10 GHz
L5040-004	0.75	35	6.5	3	12	SL	银	100	-	7A	50pF	C	-	-	-	-	-	10	20
L5040-023	0.75	38	6.5	3	15	SL	银	100	-	7A	50pF	C	-	-	-	-	-	10	20
L5040-007	1	28.3	8.2	3.2	11.5	SL	银	100	-	10A	100pF	C	-	-	-	-	3	20	27
L5040-033	0.75	57	6.5	3	21	SL	银	100	-	7A	100pF	C	-	-	-	-	3	20	27
L5040-019	0.75	57	6.5	3	21	SL	银	100	-	7A	200pF	C	-	-	-	-	4	22	30
L5040-006	1	28.3	8.2	3.2	11.5	Y5P	银	100	-	10A	470pF	C	-	-	-	-	9	28	33
L5040-002	1	28.3	8	4	10.3	X7R	银	100	-	10A	1000pF	C	-	-	-	5	20	35	40
L5040-001	0.75	28.3	8.2	3.2	9.3	X7R	银	100	-	7A	1000PF*2	PI	-	-	-	10	44	68	>70
L5040-009	0.75	35	13.5	3.5	9.5	X7R	银	100	-	7A	3300pF*2	PI	-	-	-	21	64	>70	>70
L5040-005	0.75	28.3	8.2	3.2	11	Y5V	银	200	-	7A	4700pF	C	-	-	-	13	30	40	50
L5040-021	0.75	28.3	12	5	7	Y5U	银	100	-	7A	5000pF*2	PI	-	-	4	27	67	>70	>70
L5040-020	0.75	28.3	12	5	7	Y5V	银	50	-	5A	8000pF*2	PI	-	-	7	32	>70	>70	>70
L5040-003	0.75	35	6.5	3	12	X7R	银	50	-	7A	0.01μF	C	-	-	4	21	35	50	58
L5040-024	0.75	30.3	13.5	3.5	8.5	X7R	银	50	-	7A	0.03μF	LC	-	-	12	30	48	68	>70

螺纹式穿心电容



S6 M4系列:

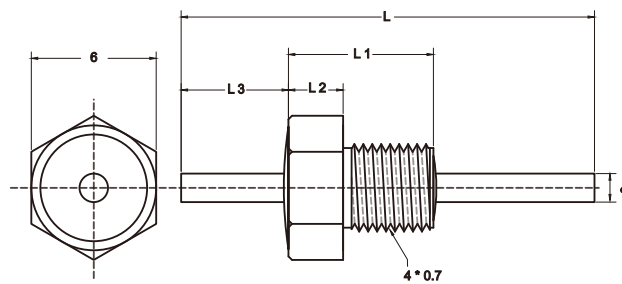

产品编号	外形尺寸					材料特性	电镀层	工作电压		电流	容量	电路	插入损耗 (dB)						
	d	L	L1	L2	L3			DC	AC				10 KHZ	100 KHZ	1 MHZ	10 MHZ	100 MHZ	1 GHZ	10 GHZ
L6040-057	1	28.3	7.5	3.5	11.5	NPO	银	100	-	10A	5.1pF	C	-	-	-	-	-	-	5
L6040-032A	1	28.3	7.5	3.5	11.5	NPO	银	100	-	10A	6.8pF	C	-	-	-	-	-	-	6
L6040-054AN	1	28.3	7.5	3.5	11.5	NPO	镍	100	-	10A	10pF	C	-	-	-	-	-	5	12
L6040-054	1	28.3	7.5	3.5	11.5	NPO	银	200	-	10A	15pF	C	-	-	-	-	-	5	13
L6040-084N	1	28.3	7.5	3.5	11.5	NPO	镍	100	-	10A	22pF	C	-	-	-	-	-	8	15
L6040-006AN	1	28.3	7.5	3.5	11.5	SL	镍	100	-	10A	100pF	C	-	-	-	-	3	20	27
L6040-006	1	28.3	7.5	3.5	11.5	SL	银	100	-	10A	150pF	C	-	-	-	-	4	20	28
L6040-056	1	28.3	7.5	3.5	11.5	NPO	银	100	-	10A	220pF	C	-	-	-	-	4	22	30
L6040-055	1	28.3	7.5	3.5	11.5	Y5P	银	200	-	10A	250pF	C	-	-	-	-	4	22	30
L6040-007	1	28.3	7.5	3.5	11.5	NPO	银	100	-	10A	330pF	C	-	-	-	-	6	25	32
L6040-095	1	28.3	7.5	3.5	11.5	Y5P	银	100	-	10A	330pF	C	-	-	-	-	6	25	32
L6040-002N	1	28.3	7.5	3.5	11.5	Y5P	镍	200	-	10A	470pF	C	-	-	-	-	9	28	33
L6040-002A	1	28.3	7.5	3.5	11.5	Y5P	银	100	-	10A	560pF	C	-	-	-	-	10	28	35
L6040-001	1	28.3	7.5	3.5	11.5	X7R	银	100	-	10A	1000pF	C	-	-	-	5	20	35	40
L6040-058AN	1	28.3	7.5	3.5	11.5	X7R	镍	500	-	10A	1000pF	C	-	-	-	5	20	35	40
L6040-058N	1	28.3	7.5	3.5	11.5	X7R	镍	100	-	10A	1000pF	C	-	-	-	5	20	35	40
L6040-086N	1.3	28.3	7.5	3.5	10.5	X7R	镍	100	-	15A	1000pF	C	-	-	-	5	20	35	40
L6040-091N	1	28.3	7.5	3.5	11.5	X7R	镍	100	-	15A	1500pF	C	-	-	-	5	22	35	40
L6040-042	0.75	28.3	7.5	3.5	12	X7R	银	100	-	7A	1800pF	C	-	-	-	6	23	35	40
L6040-059N	1	28.3	7.5	3.5	11.5	X7R	镍	100	-	10A	2200pF	C	-	-	-	8	24	35	43
L6040-011	1	28.3	7.5	3.5	11.5	X7R	银	100	-	10A	3300pF	C	-	-	-	10	27	38	45
L6040-060AN	1	28.3	7.5	3.5	11.5	X7R	镍	500	-	10A	3300pF	C	-	-	-	10	27	38	45
L6040-060N	1	28.3	7.5	3.5	11.5	X7R	镍	100	-	10A	3300pF	C	-	-	-	10	27	38	45
L6040-066	1.2	28.5	7.5	3.5	6.5	X7R	银	100	-	15A	3300pF	C	-	-	-	10	27	38	45
L6040-085N	1	28.3	7.5	3.5	11.5	Y5V	镍	100	-	10A	4700pF	C	-	-	-	13	30	40	50
L6040-008	1	28.3	7.5	3.5	11.5	X7R	银	100	-	10A	0.01μF	C	-	-	4	21	35	50	58
L6040-008N	1	28.3	7.5	3.5	11.5	X7R	银	100	-	10A	0.01μF	C	-	-	4	21	35	50	58
L6040-015	1	28.3	11	4	10.5	X7R	银	300	-	10A	0.01μF	C	-	-	4	21	35	50	58
L6040-080N	1	35	7.5	3.5	12	Y5V	银	300	-	10A	0.01μF	C	-	-	4	21	35	50	58
L6040-029	1	28.3	7.5	3.5	11.5	X7R	银	100	-	10A	0.03μF	C	-	-	10	30	43	55	60
L6040-071	0.8	28.3	7.5	3.5	11.5	X7R	银	200	-	10A	0.047μF	C	-	-	12	32	43	57	60
L6040-010	1	28.3	7.5	3.5	11.5	X7R	银	100	-	10A	0.1μF	C	-	5	22	40	47	65	≥65
L6040-016	1	28.3	11	4	10.5	X7R	银	100	-	10A	0.1μF	C	-	5	22	40	47	65	≥65
L6040-096N	1	28.3	7.5	3.5	11.5	X7R	银	100	-	10A	0.47μF	C	-	17	34	50	62	65	≥70
L6040-061N	1	28.3	7.5	3.5	11.5	X7R	银	100	-	10A	1.0μF	C	5	20	38	52	65	70	≥80
L6040-097N	1	28.3	7.5	3.5	11.5	X7R	银	100	-	10A	2.0μF	C	17	30	50	63	70	75	≥80

S6 M5系列:

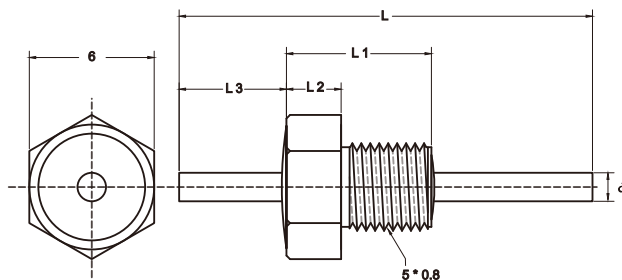

产品编号	外形尺寸					材料特性	电镀层	工作电压		电流	容量	电路	插入损耗 (dB)								
	d	L	L1	L2	L3			DC	AC				10 KHZ	100 KHZ	1 MHz	10 MHz	100 MHz	1 GHz	10 GHz		
L6050-024N	0.75	30.3	10	4	7.5	-	镍	-	600	7A	-	-	-	-	-	-	-	-	-		
L6050-048N	1	35	15.5	4.5	10.5	SL	镍	1250	-	10A	10	C	-	-	-	-	-	5	12		
L6050-064N	1	35	10	4	10.5	SL	镍	300	-	10A	47pF	C	-	-	-	-	-	10	20		
L6050-053	0.8	57	16	5	19.5	SL	银	1250	-	7A	56pF	C	-	-	-	-	-	10	20		
L6050-030N	1	28.3	10	4	10.5	SL	镍	750	-	10A	80pF	C	-	-	-	-	-	15	25		
L6050-015N	1	28.3	10	4	10.5	SL	银	500	-	10A	100pF	C	-	-	-	-	3	20	27		
L6050-019	1.3	28.5	10	4	10.5	KL	银	1500	-	10A	100pF	C	-	-	-	-	3	20	27		
L6050-020	1.3	28.5	10	4	10.5	KL	银	1500	-	10A	200pF	C	-	-	-	-	4	22	30		
L6050-014N	1.2	28.5	15.5	4.5	7	X7R	镍	1000	-	15A	1000pF	C	-	-	-	5	20	35	40		
L6050-016N	0.75	35	10	4	10.5	X7R	镍	600	-	7A	1000pF	C	-	-	-	5	20	35	40		
L6050-008	0.75	28.3	7	3	10.5	X7R	银	300	-	7A	1000pF*2	PI	-	-	-	3	35	60	70		
L6050-021AN	1	35	10	4	10.5	X7R	镍	1250	-	10A	1500pF	C	-	-	-	5	22	35	40		
L6050-021N	1	35	10	4	10.5	X7R	镍	750	-	10A	1500pF	C	-	-	-	5	22	35	40		
L6050-046	0.8	54	16	5	15	X7R	银	1000	-	7A	1500pF	C	-	-	-	5	22	35	40		
L6050-018N	1.2	28.5	15.5	4.5	7	X7R	镍	1000	-	15A	2000pF	C	-	-	-	6	23	35	40		
L6050-005N	1	35	10	4	10.5	X7R	镍	300	-	10A	3300pF	C	-	-	-	10	27	38	45		
L6050-033N	1	35	10	4	10.5	X7R	银	300	-	10A	4700pF	C	-	-	-	13	30	40	50		
L6050-058N	0.75	23	10	4	5	X7R	银	600	-	10A	4700pF	C	-	-	-	13	30	40	50		
L6050-023N	1	35	10	4	10.5	X7R	镍	750	-	10A	10000pF	C	-	-	-	4	21	35	50	58	
L6050-043N	1	35	10	4	10.5	X7R	镍	750	-	10A	0.022μF	C	-	-	-	7	20	37	50	60	
L6050-025	1	28.3	10	4	10.5	X7R	银	300	-	10A	68000pF	C	-	-	-	4	17	36	45	60	≥62
L6050-049N	1.2	28.5	10	4	6.5	X7R	镍	500	-	15A	0.1μF	C	-	-	-	5	22	40	47	65	≥65
L6050-036N	1	28.3	10	4	10.5	X7R	镍	300	-	10A	1.0μF	C	5	20	38	52	65	70	75	≥80	
L6050-051N	1	28.3	10	4	10.5	X7R	镍	75	-	10A	3.3μF	C	20	34	52	63	70	75	75	≥80	

S7 M6系列:

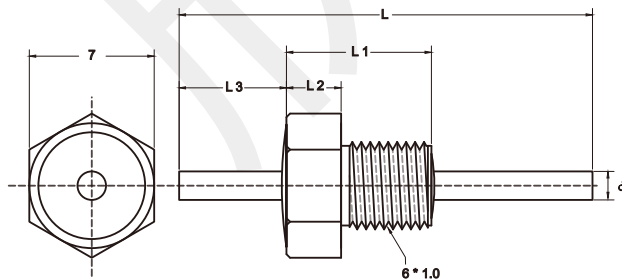

产品编号	外形尺寸					材料特性	电镀层	工作电压		电流	容量	电路	插入损耗 (dB)							
	d	L	L1	L2	L3			DC	AC				10 KHZ	100 KHZ	1 MHz	10 MHz	100 MHz	1 GHz	10 GHz	
L7060-002	2.0	42	16	8	15.5	SL	银	300	-	25A	100pF	C	-	-	-	-	3	20	27	
L7060-001	2.0	42	16	8	15.5	SL	银	300	-	25A	220pF	C	-	-	-	-	4	22	30	
L7060-015	1.5	35	16	8	9	X7R	银	200	-	15A	1500pF	C	-	-	-	-	5	22	35	40

螺纹式穿心电容

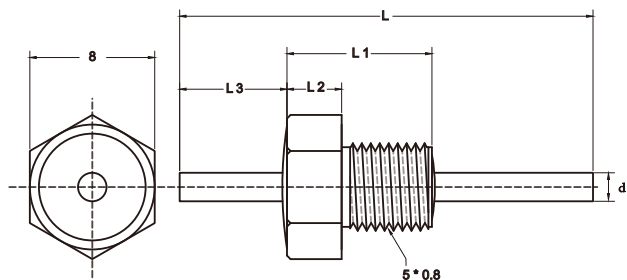

S8M5系列

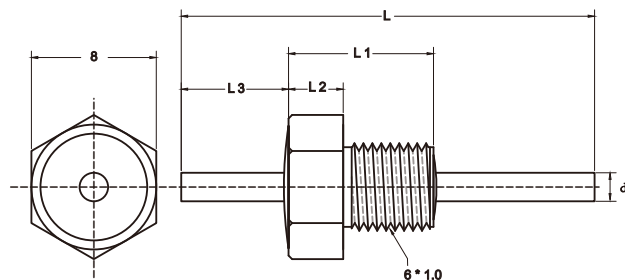

S8M6系列

S8 M5系列:

产品编号	外形尺寸					材料特性	电镀层	工作电压		电流	容量	电路	插入损耗 (dB)						
	d	L	L1	L2	L3			DC	AC				10 KHZ	100 KHZ	1 MHZ	10 MHZ	100 MHZ	1 GHZ	10 GHZ
L8050-020N	1	35	11.5	6.5	9.5	NPO	镍	200	-	10A	5pF	C	-	-	-	-	-	-	5
L8050-001	1.5	32	10	6	8	X7R	银	200	-	20A	1000pF	C	-	-	-	5	20	35	40
L8050-002C	1.5	35	11	6	10	X7R	银	100	-	20A	1500pF	C	-	-	-	5	22	35	40
L8050-008	1.5	35	10	6	10	X7R	银	200	-	20A	3300pF	C	-	-	-	10	27	38	45
L8050-013	1.5	35	10	6	10	X7R	银	200	-	20A	5600pF	C	-	-	-	13	30	40	50
L8050-012	1	35	11	6	9	X7R	银	100	-	10A	0.01μF	C	-	-	4	21	35	50	58
L8050-009	1	35	11	6	9	X7R	银	100	-	10A	0.1μF	C	-	5	22	40	47	65	≥65

S8 M6系列:

产品编号	外形尺寸					材料特性	电镀层	工作电压		电流	容量	电路	插入损耗 (dB)						
	d	L	L1	L2	L3			DC	AC				10 KHZ	100 KHZ	1 MHZ	10 MHZ	100 MHZ	1 GHZ	10 GHZ
L8060-095N	1	24.3	9	4	8.5	X7R	镍	100	-	10A	5pF	C	-	-	-	-	-	-	5
L8060-020N	1.5	35	11	6	10.5	SL	镍	-	250	20A	100pF	C	-	-	-	-	3	20	27
L8060-015N	0.8	30.3	9	4	7	X7R	镍	100	-	7A	1000pF	C	-	-	-	5	20	35	40
L8060-015BN	0.8	30.3	9	4	7	X7R	镍	500	-	7A	1000pF	C	-	-	-	5	20	35	40
L8060-063BN	1.5	35	11	6	10	X7R	镍	500	-	20A	1500pF	C	-	-	-	5	22	35	40
L8060-018CN	1.5	35	11	6	10.5	X7R	镍	-	250	20A	2200pF	C	-	-	-	8	24	35	43
L8060-013N	1.5	35	11	6	10.5	Y5V	镍	-	250	20A	3300pF	C	-	-	-	10	27	38	45
L8060-003N	0.8	30.3	9	4	7	X7R	镍	200	-	7A	4700pF	C	-	-	-	13	30	40	50
L8060-013EN	1.5	35	11	6	10.5	Y5V	镍	-	250	20A	4700pF	C	-	-	-	13	30	40	50
L8060-013AN	1.5	35	11	6	10.5	Y5V	镍	-	250	20A	5000pF	C	-	-	-	13	30	40	50
L8060-083N	1.2	35	9	4	12	X7R	镍	100	-	15A	6800pF	C	-	-	-	15	30	42	50
L8060-044N	1.5	35	11	6	10.5	X7R	镍	500	-	20A	10000pF	C	-	-	4	21	35	50	58
L8060-061N	1.5	35	11	6	10.5	X7R	银	500	-	20A	0.022μF	C	-	-	7	20	37	50	60
L8060-019AN	1	28.3	9	4	10.5	X7R	镍	100	-	10A	0.1μF	C	-	5	22	40	47	65	≥65
L8060-025N	1	28.3	9	4	10.5	X7R	镍	250	-	10A	0.15μF	C	-	4	26	42	55	65	≥70
L8060-023N	1	28.3	9	4	10.5	X7R	镍	100	-	10A	0.33μF	C	-	12	30	47	62	65	≥70
L8060-070N	1	28.3	9	4	10.5	X7R	镍	200	-	10A	0.47μF	C	-	17	34	50	62	65	≥70
L8060-028	1	35	15	10	13.5	X7R	银	50	-	10A	0.47μF*2	PI	4	18	60	>70	>70	>70	>70
L8060-009N	1	28.3	9	4	10.5	X7R	银	100	-	10A	1.0μF	C	5	20	38	52	65	70	≥80
L8060-029	1	35	15	10	13.5	X7R	银	50	-	10A	1.0μF*2	PI	10	27	63	>70	>70	>70	>70
L8060-007N	1	28.3	9	4	10.5	X7R	镍	100	-	10A	1.5μF	C	10	26	42	57	70	75	≥80
L8060-017N	1	28.3	9	4	10.5	X7R	镍	50	-	10A	2.0μF	C	17	30	50	63	70	75	≥80
L8060-085N	1.2	35	9	4	12	X7R	镍	50	-	15A	4.7μF	C	25	37	56	65	70	75	≥80

S10 M8系列:

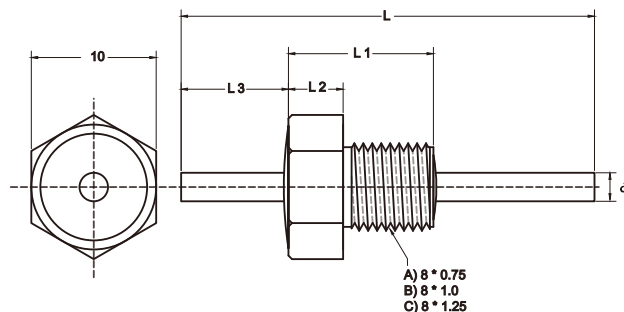

产品编号	外形尺寸						材料特性	电镀层	工作电压		电流	容量	电路	插入损耗 (dB)						
	d	L	L1	L2	L3	M			DC	AC				10 KHZ	100 KHZ	1 MHz	10 MHz	100 MHz	1 GHz	10 GHz
L10080-045N	1.5	35	15	7	10	A	-	镍	500	-	20A	-	-	-	-	-	-	-	-	-
L10080-019N	1.5	35	15	7	10	B	-	镍	200	-	15A	-	-	-	-	-	-	-	-	-
L10080-030N	1.5	35	15	7	10	A	SL	镍	-	250	20A	100pF	C	-	-	-	-	3	20	27
L10080-001AN	1.5	35	15	7	10	A	X7R	镍	500	-	20A	1000pF	C	-	-	-	5	20	35	40
L10080-042N	1.5	35	15	7	10	A	X7R	镍	-	500	20A	1000pF	C	-	-	-	5	20	35	40
L10080-023N	2.5	35	15	7	10	A	X7R	镍	500	-	50A	2200pF	C	-	-	-	8	24	35	43
L10080-032AN	2.5	35	15	7	10	A	Y5V	镍	-	250	50A	3300pF	C	-	-	-	10	27	38	45
L10080-024N	1.5	35	15	7	10	A	Y5V	镍	-	250	20A	3300pF	C	-	-	-	10	27	38	45
L10080-032N	2.5	35	15	7	10	A	Y5V	镍	-	220	50A	4700pF	C	-	-	-	13	30	40	50
L10080-032BN	2.5	35	15	7	10	A	Y5V	镍	100	-	50A	5000pF	C	-	-	-	13	30	40	50
L10080-009N	1.5	35	15	7	10	A	X7R	银	100	-	25A	0.01μF	C	-	-	4	21	35	50	58
L10080-026N	2.5	35	15	7	10	A	X7R	镍	500	-	40A	0.01μF	C	-	-	4	21	35	50	58
L10080-028N	1.5	35	15	7	10	B	X7R	镍	500	-	15A	0.05μF	C	-	-	15	34	45	58	60
L10080-018N	2	35	15	7	10	A	X7R	镍	60	-	50A	0.1μF	C	-	5	22	40	47	65	≥65
L10080-044N	2	35	15	7	10	C	X7R	镍	60	-	50A	0.1μF	C	-	5	22	40	47	65	≥65
L10080-014N	1.5	35	15	7	10	A	X7R	镍	100	-	20A	1.0μF	C	5	20	38	52	65	70	≥80
L10080-049N	1.5	35	15	7	10	A	X7R	镍	100	-	20A	2.0μF	C	17	30	50	63	70	75	≥80

S14 M10系列:

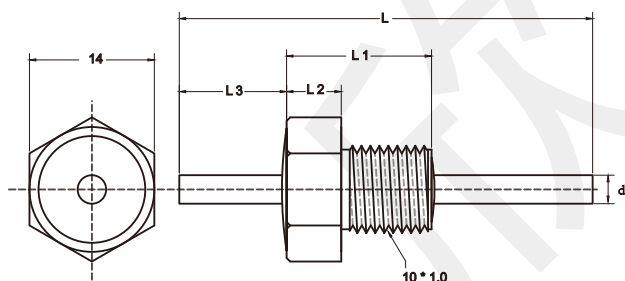

产品编号	材料特性	电镀层	工作电压		电流	电路
			DC	AC		
L140100-004N	X7R	镍	-	500	20A	C

容量	插入损耗 (dB)						
	10 KHZ	100 KHZ	1 MHz	10 MHz	100 MHz	1 GHz	10 GHz
1000pF	-	-	-	5	20	35	40

螺纹式穿心电容 (非常规)



螺纹式穿心电容 (非常规)

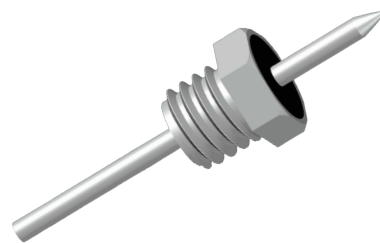
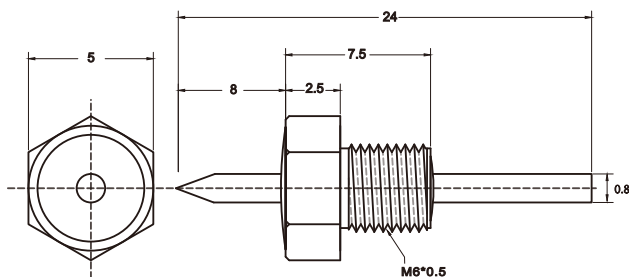

产品编号	材料特性	电镀层	工作电压		电流	容量	电路	插入损耗 (dB)						
			DC	AC				10 KHZ	100 KHZ	1 MHz	10 MHz	100 MHz	1 GHz	10 GHz
L5060-001	X7R	银	200	-	10A	1500PF	C	-	-	-	5	22	35	40

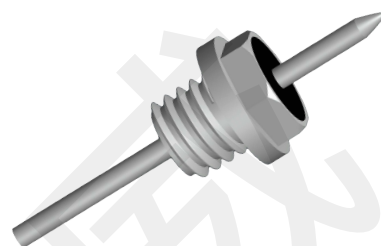
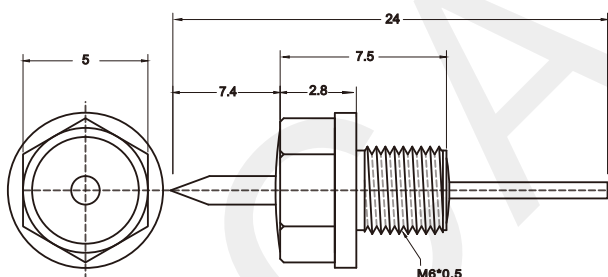

产品编号	材料特性	电镀层	工作电压		电流	容量	电路	插入损耗 (dB)						
			DC	AC				10 KHZ	100 KHZ	1 MHz	10 MHz	100 MHz	1 GHz	10 GHz
L5060-001A	X7R	银	200	-	10A	1500PF	C	-	-	-	5	22	35	40

A.

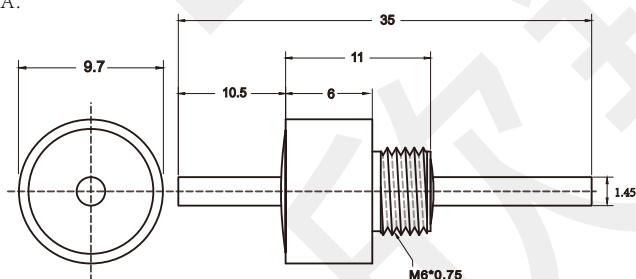

B.

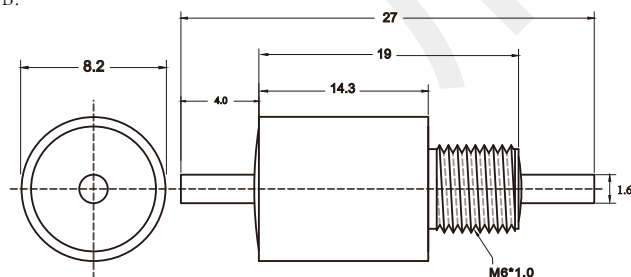

产品编号	外形尺寸	材料特性	电镀层	工作电压		电流	容量	电路	插入损耗 (dB)						
				DC	AC				10 KHZ	100 KHZ	1 MHz	10 MHz	100 MHz	1 GHz	10 GHz
L8260-001	B	X7R	金	50	-	15A	58000pF	C	-	-	15	34	45	60	≥60
L8260-002	B	X7R	金	50	-	15A	680000pF	C	5	20	35	50	62	65	≥70
L9860-001	A	X7R	银	100	-	15A	1.5μF	C	10	26	42	57	70	75	≥80

螺纹式穿心电容 (非常规)

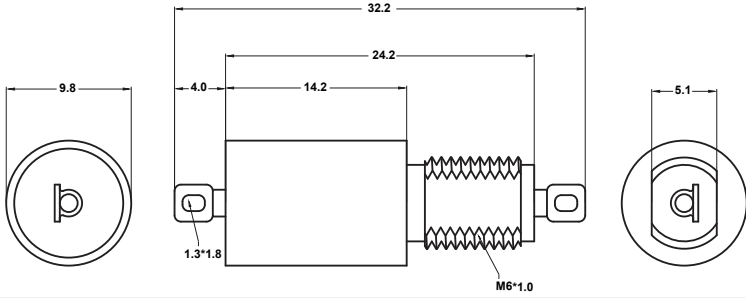

产品编号	外形尺寸				材料特性	电镀层	工作电压		电流	容量	电路	插入损耗 (dB)						
	L	L1	L2	M			DC	AC				10 KHZ	100 KHZ	1 MHZ	10 MHZ	100 MHZ	1 GHZ	10 GHZ
L9860-004	32.2	24.2	14.2	M6*1.0	X7R	银	220	-	15A	0.2μF*2	PI	-	13	42	>70	>70	>70	>70
L9860-002	32.2	24.2	14.2	M6*1.0	X7R	银	80	-	15A	1.4μF*2	PI	12	29	65	>70	>70	>70	>70
L9860-003	32.2	24.2	14.2	M6*1.0	X7R	银	80	-	15A	4.0μF	C	23	35	55	65	70	75	≥80
L1/4-28UNF-2A-008A	17.5	9.3	4.5	1/4-28UNF-2A	X7R	银	80	-	15A	1.2μF	LC	4	22	42	62	70	>70	>70
L1/4-28UNF-2A-008	17.5	9.3	4.5	1/4-28UNF-2A	X7R	银	100	-	15A	1.4μF	LC	6	23	44	63	70	>70	>70

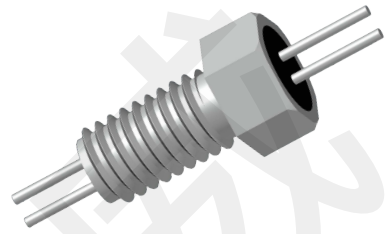
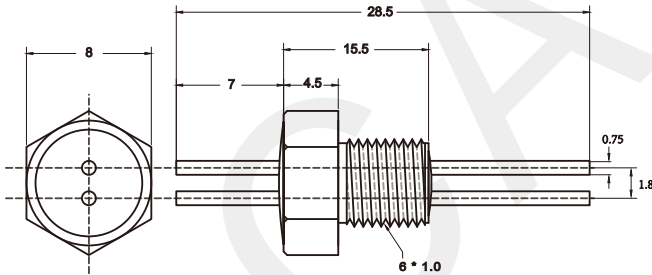

产品编号	材料特性	电镀层	工作电压		电流	容量	电路	插入损耗 (dB)										
			DC	AC				10 KHZ	100 KHZ	1 MHZ	10 MHZ	100 MHZ	1 GHZ	10 GHZ				
L8060-075	-	银	500	-	7A	<10pF	C	-	-	-	-	-	-	-	-	-	-	7

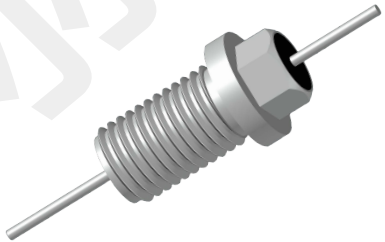
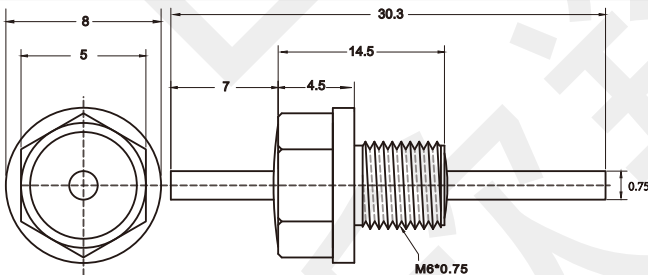

产品编号	材料特性	电镀层	工作电压		电流	容量	电路	插入损耗 (dB)										
			DC	AC				10 KHZ	100 KHZ	1 MHZ	10 MHZ	100 MHZ	1 GHZ	10 GHZ				
L8060-076	X7R	银	50	-	7A	0.05μF*2	PI	-	4	18	64	>70	>70	>70	>70	>70	>70	>70
L8060-094	Y5U	银	200	-	7A	3000pF	C	-	-	-	10	25	38	45				

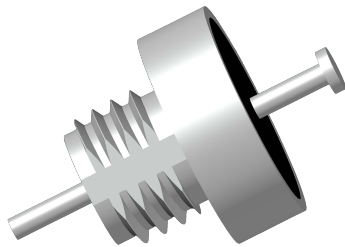
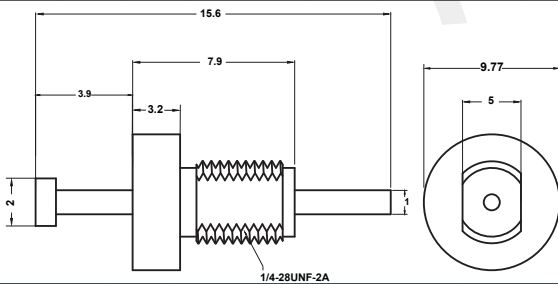

产品编号	材料特性	电镀层	工作电压		电流	容量	电路	插入损耗 (dB)										
			DC	AC				10 KHZ	100 KHZ	1 MHZ	10 MHZ	100 MHZ	1 GHZ	10 GHZ				
L1/4-28UNF-2A-001	X7R	银	50	-	15A	1.4μF	LC	6	23	44	63	70	>70	>70				

螺纹式穿心电容 (英美制)



螺纹式穿心电容 (英美制)

M4-40UNC-2A系列:

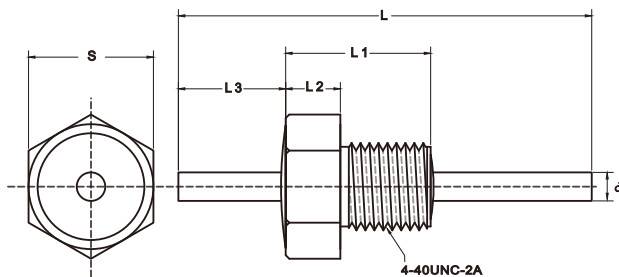

产品编号	外形尺寸						材料特性	电镀层	工作电压		电流	容量	电路	插入损耗 (dB)						
	S	d	L	L1	L2	L3			DC	AC				10 KHZ	100 KHZ	1 MHz	10 MHz	100 MHz	1 GHz	10 GHz
L4-40UNC-2A-016N	4.0	0.75	22	8.6	3	9	SL	镍	300	-	7A	100pF	LC	-	-	-	-	6	23	>70
L4-40UNC-2A-017N	4.0	0.75	22	8.6	3	9	SL	镍	300	-	7A	500pF	LC	-	-	-	2	19	37	>70
L4-40UNC-2A-002N	3.2	0.75	30.3	5.4	1.8	9.5	X7R	镍	100	-	10A	1000pF	C	-	-	-	5	20	35	40
L4-40UNC-2A-011N	4.0	0.75	22	8.6	3	9	X7R	镍	300	-	7A	1200pF	LC	-	-	-	6	25	44	>70
L4-40UNC-2A-008N	3.2	0.75	19	5.4	1.8	9	X7R	镍	100	-	7A	0.01μF	C	-	-	4	21	35	50	58
L4-40UNC-2A-010N	4.0	0.75	22	8.6	3	9	X7R	镍	50	-	7A	0.01μF	LC	-	-	3	20	40	60	>70
L4-40UNC-2A-001N	3.2	0.75	11.4	5.4	1.8	3	X7R	镍	50	-	10A	0.027μF	C	-	-	10	30	41	55	60
L4-40UNC-2A-003N	3.2	0.75	30.3	5.4	1.8	9.5	X7R	镍	50	-	7A	0.1μF	C	-	5	22	40	47	65	≥65

M8-32UNC-2A系列:

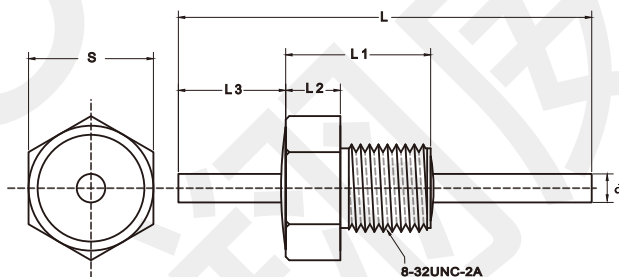

产品编号	外形尺寸						材料特性	电镀层	工作电压		电流	容量	电路	插入损耗 (dB)						
	S	d	L	L1	L2	L3			DC	AC				10 KHZ	100 KHZ	1 MHz	10 MHz	100 MHz	1 GHz	10 GHz
L8-32UNC-2A-017	4.75	0.8	30.3	9.2	2.4	7.5	KL	银	100	-	10A	125pF*2	PI	-	-	-	-	11	42	>70
L8-32UNC-2A-010A	4.75	1	28.3	9.2	2.4	12.0	X7R	银	100	-	10A	1000pF	C	-	-	-	5	20	35	40
L8-32UNC-2A-031	4.75	0.75	30.3	9.2	2.4	7	X7R	银	200	-	10A	1000pF*2	PI	-	-	-	10	44	68	>70
L8-32UNC-2A-001	5	0.75	28.3	5.4	1.7	12.5	X7R	银	100	-	7A	1500pF*2	PI	-	-	-	13	51	>70	>70
L8-32UNC-2A-003	5	1	28.3	5.1	1.52	12.5	Y5U	银	100	-	10A	2000pF	C	-	-	-	6	23	35	40
L8-32UNC-2A-030	4.75	1.2	28.3	9.2	2.4	11	Y5U	银	100	-	15A	2700pF	C	-	-	-	10	25	38	45
L8-32UNC-2A-012A	4.75	0.8	30.3	9.2	2.4	7.5	Y5U	银	200	-	7A	2750pF*2	PI	-	-	-	18	60	>70	>70
L8-32UNC-2A-008	5	1	28.3	5.1	1.52	12.5	X7R	银	200	-	10A	500pF	C	-	-	-	10	28	35	
L8-32UNC-2A-028	4.75	1	28.3	9.2	2.4	12	X7R	银	50	-	10A	0.27μF	C	-	10	29	47	60	65	≥70

S8 M1/4-36UNS-2A系列:

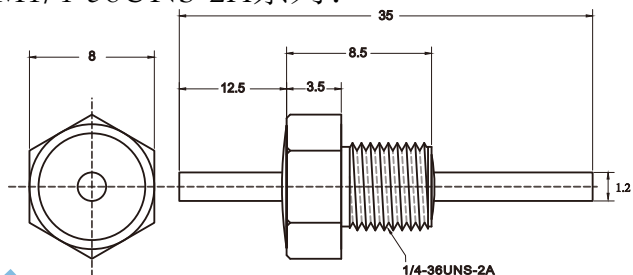

产品编号	材料特性	电镀层	工作电压		电流	电路
			DC	AC		
L1/4-36UNS-2A-001N	X7R	银	100	-	15A	C

容量	插入损耗 (dB)						
	10 KHZ	100 KHZ	1 MHz	10 MHz	100 MHz	1 GHz	10 GHz
1000pF	-	-	-	5	20	35	40

螺纹式穿心电容 (英制)



M1/4-28UNF-2A系列:

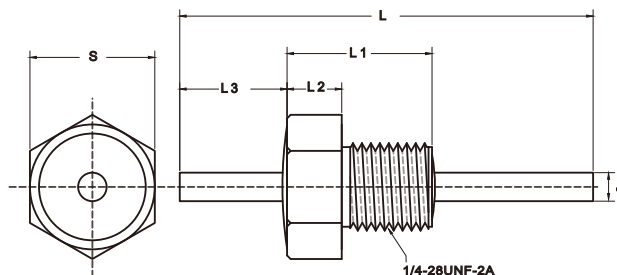

产品编号	外形尺寸						材料特性	电镀层	工作电压		电流	容量	电路	插入损耗 (dB)						
	S	d	L	L1	L2	L3			DC	AC				10 KHZ	100 KHZ	1 MHz	10 MHz	100 MHz	1 GHz	10 GHz
L1/4-28UNF-2A-007	8	1.3	25.4	12	6.4	6.7	SL	银	500	-	25A	100pF	C	-	-	-	-	3	20	27
L1/4-28UNF-2A-016	9.5	1	18.8	11.7	3.8	3.3	X7R	银	400	-	15A	0.12μF	C	-	5	22	40	47	65	≥65
L1/4-28UNF-2A-012	10	1	15.6	7.9	3.2	3.9	X7R	银	100	-	15A	0.5μF	LC	-	-	17	38	51	70	>70
L1/4-28UNF-2A-009	9.8	1.2	27.0	19	14.2	4	X7R	银	80	-	15A	1.4μF*2	PI	12	29	65	>70	>70	>70	>70
L1/4-28UNF-2A-010	9.8	1.2	27	19	14.2	4	X7R	银	80	-	15A	4.0μF	C	23	35	55	65	70	75	≥80

S6 M12-28UNF-2A系列:

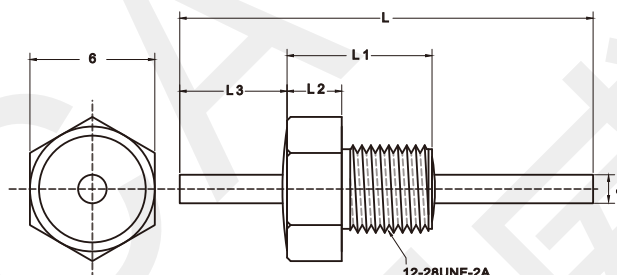

产品编号	外形尺寸					材料特性	电镀层	工作电压		电流	容量	电路	插入损耗 (dB)						
	d	L	L1	L2	L3			DC	AC				10 KHZ	100 KHZ	1 MHz	10 MHz	100 MHz	1 GHz	10 GHz
L12-28UNF-2A-003	0.8	28.3	12	4	7	X7R	银	-	150	7A	3000pF*2	PI	-	-	-	20	62	>70	>70
L12-28UNF-2A-006A	1.3	25.4	12	4	6.35	X7R	银	500	-	20A	10000pF	C	-	-	4	21	35	50	58

M12-32UNEF-2A系列:

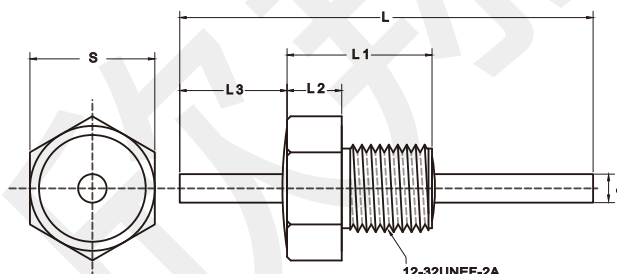

产品编号	外形尺寸						材料特性	电镀层	工作电压		电流	容量	电路	插入损耗 (dB)						
	S	d	L	L1	L2	L3			DC	AC				10 KHZ	100 KHZ	1 MHz	10 MHz	100 MHz	1 GHz	10 GHz
L12-32UNEF-2A-003N	6	1	52	10	4	12.5	-	镍	500	-	10A	-	-	-	-	-	-	-	-	
L12-32UNEF-2A-001	7.45	0.75	29	17.5	7.2	5	X7R	银	70	-	10A	0.05μF*2	PI	-	4	18	64	>70	>70	>70

螺纹式穿心电容 (英美制)



S4 M6-32UNC-2A系列:

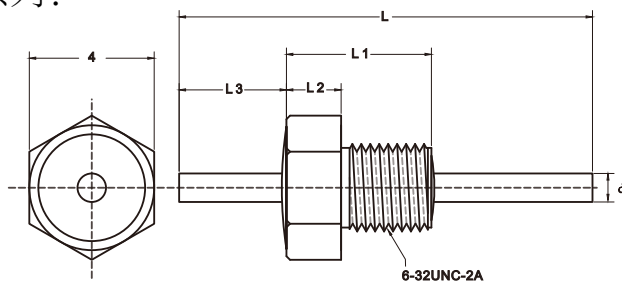

产品编号	外形尺寸					材料特性	电镀层	工作电压		电流	容量	电路	插入损耗 (dB)						
	d	L	L1	L2	L3			DC	AC				10 KHZ	100 KHZ	1 MHz	10 MHz	100 MHz	1 GHz	10 GHz
L6-32UNC-2A-001	0.7	30.3	9.1	3.2	8.3	X7R	银	200	-	10A	330pF	LC	-	-	-	-	15	34	>70
L6-32UNC-2A-003	0.75	30.3	9.1	3.2	8.3	X7R	银	25	-	7A	0.1μF	C	-	5	22	40	47	65	≥65

S5 M8-36UNF-2A系列:

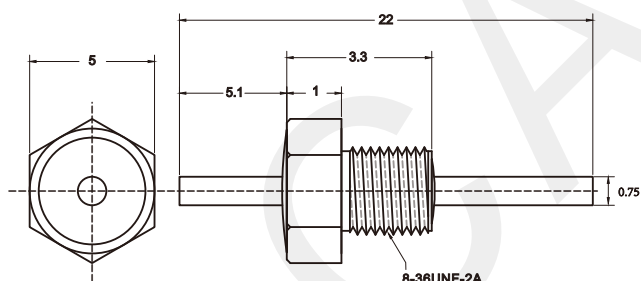

产品编号	材料特性	电镀层	工作电压		电流	电路
			DC	AC		
L8-36UNF-2A-001	X7R	银	200	-	7A	C

容量	插入损耗 (dB)						
	10 KHZ	100 KHZ	1 MHz	10 MHz	100 MHz	1 GHz	10 GHz
100pF	-	-	-	-	3	20	27

S9 M5/16-32UNEF-2A系列:

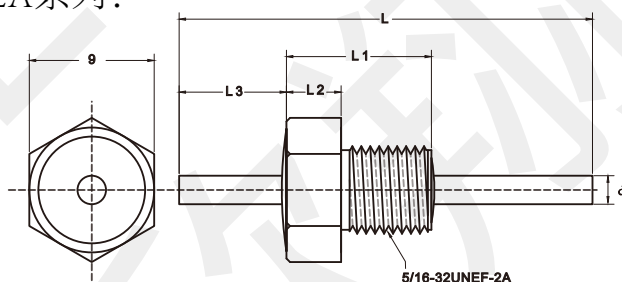

产品编号	外形尺寸					材料特性	电镀层	工作电压		电流	容量	电路	插入损耗 (dB)						
	d	L	L1	L2	L3			DC	AC				10 KHZ	100 KHZ	1 MHz	10 MHz	100 MHz	1 GHz	10 GHz
L5/16-32UNEF-2A-002A	1.5	35	17.4	6.3	9	X7R	银	300	-	20A	1500pF*2	PI	-	-	-	13	51	>70	>70
L5/16-32UNEF-2A-001A	1.5	35	17.4	6.3	9	X7R	银	700	-	25A	2000pF*2	PI	-	-	-	15	55	>70	>70
L5/16-32UNEF-2A-005	1.5	35	17.4	6.3	8.5	X7R	银	700	-	20A	3000pF*2	PI	-	-	-	20	62	>70	>70

S9 M5/16-24UNEF-2A系列:

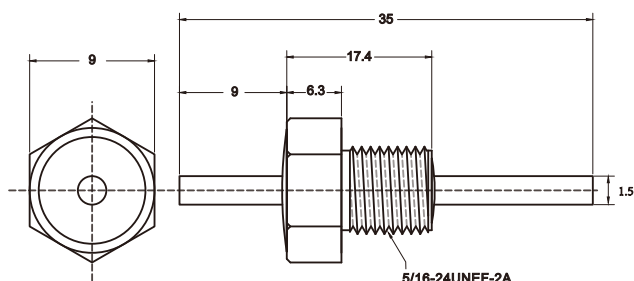

产品编号	材料特性	电镀层	工作电压		电流	电路
			DC	AC		
L5/16-24UNEF-2A-006	X7R	银	500	350	25A	PI

容量	插入损耗 (dB)						
	10 KHZ	100 KHZ	1 MHz	10 MHz	100 MHz	1 GHz	10 GHz
1000pF*2	-	-	-	10	44	68	>70

阵列式滤波连接器

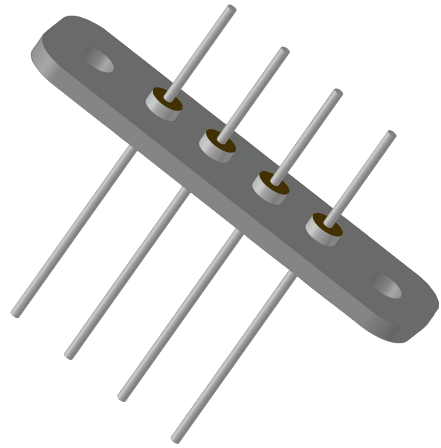
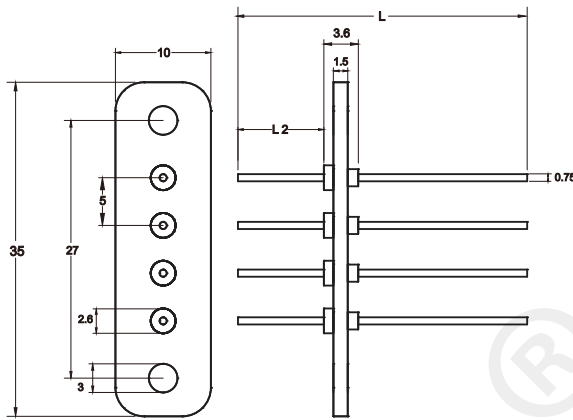

产品编号	外形尺寸		材料特性	电镀层	工作电压		电流	容量	插入损耗 (dB)						
	L	L2			DC	AC			10 KHZ	100 KHZ	1 MHz	10 MHz	100 MHz	1 GHz	10 GHz
ZL350100-102*4-001	30	10	X7R	锡	50	-	7A	1000pF*4	-	-	-	5	20	35	40
ZL350100-102*4-002	15.6	4	X7R	锡	50	-	7A	1000pF*4	-	-	-	5	20	35	40

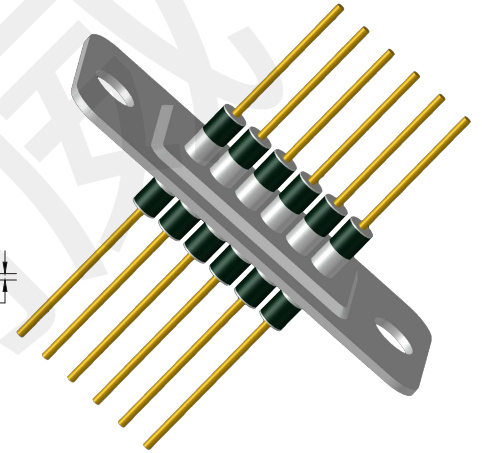
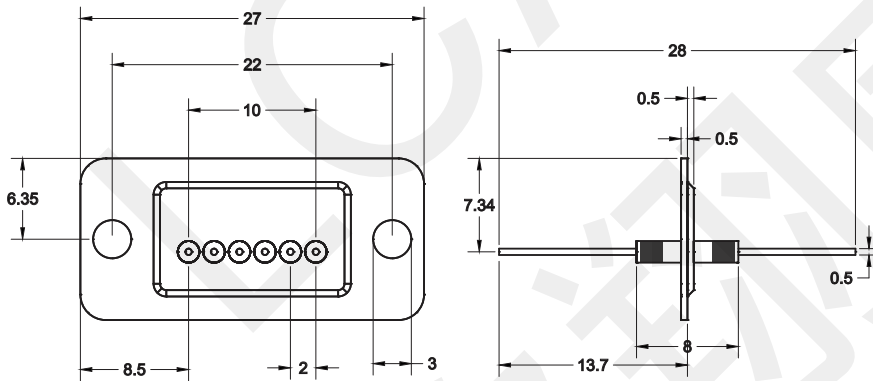

产品编号	材料特性	电镀层	工作电压		电流	容量	插入损耗 (dB)						
			DC	AC			10 KHZ	100 KHZ	1 MHz	10 MHz	100 MHz	1 GHz	10 GHz
ZL270127*402*6-001	Y5U	银	100	-	5A	4000pF*6	-	-	-	15	55	>70	>70

微型射频滤波器

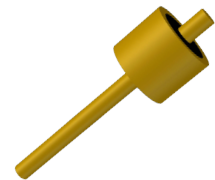
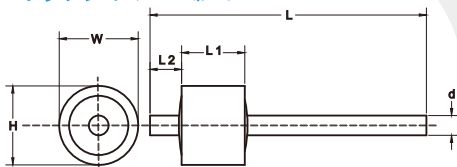

产品编号	外形尺寸						材料特性	电镀层	工作电压		电流	容量	插入损耗 (dB)						
	H	W	d	L	L1	L2			DC	AC			10 KHZ	100 KHZ	1 MHz	10 MHz	100 MHz	1 GHz	10 GHz
HA1515-001	1.5	1.5	0.5	3	1.4	0.8	X7R	金	20	-	7A	10pF	-	-	-	-	-	5	12
HA2020-002	2	2	0.5	7	1.6	0.8	X7R	金	20	-	7A	10pF	-	-	-	-	-	5	12

微型射频滤波器

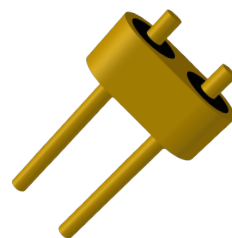
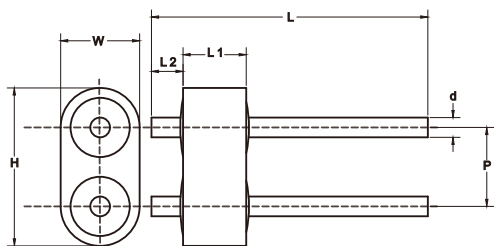

产品编号	外形尺寸							材料特性	电镀层	工作电压		电流	容量	插入损耗 (dB)						
	H	W	P	d	L	L1	L2			DC	AC			10 KHZ	100 KHZ	1 MHZ	10 MHZ	100 MHZ	1 GHZ	10 GHZ
HA2715-001	2.7	1.5	1.27	0.5	3	1.4	0.8	X7R	金	20	-	7A	10pF	-	-	-	-	-	5	12
HA4020-002	4	2	2	0.5	7	1.6	0.8	X7R	金	20	-	7A	10pF	-	-	-	-	-	5	12

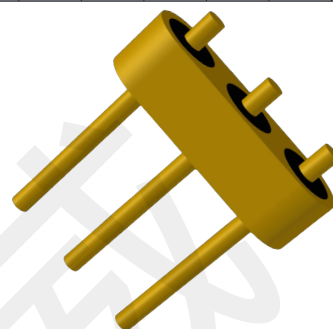
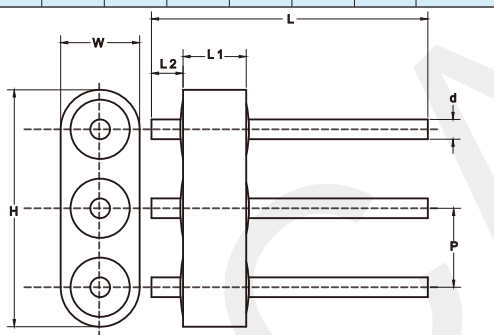

产品编号	外形尺寸							材料特性	电镀层	工作电压		电流	容量	插入损耗 (dB)						
	H	W	P	d	L	L1	L2			DC	AC			10 KHZ	100 KHZ	1 MHZ	10 MHZ	100 MHZ	1 GHZ	10 GHZ
HA4015-001	4	1.5	1.27	0.5	3	1.4	0.8	X7R	金	20	-	7A	10pF	-	-	-	-	-	5	12
HA6020-002	6	2	2	0.5	7	1.6	0.8	X7R	金	20	-	7A	10pF	-	-	-	-	-	5	12

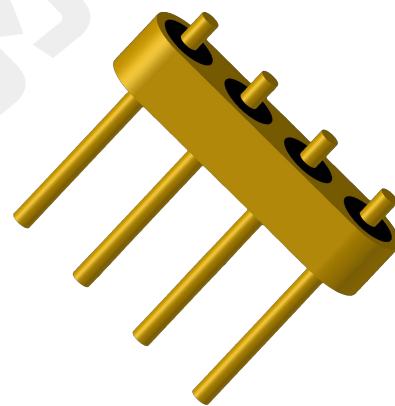
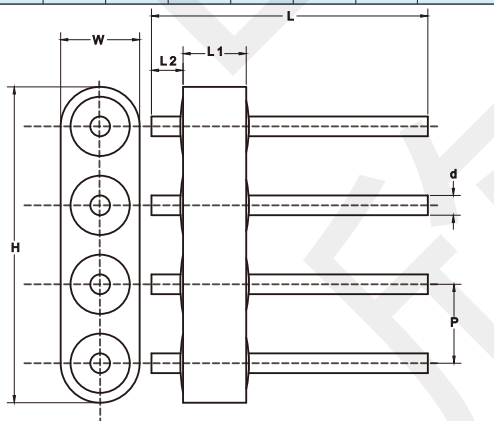

产品编号	外形尺寸							材料特性	电镀层	工作电压		电流	容量	插入损耗 (dB)						
	H	W	P	d	L	L1	L2			DC	AC			10 KHZ	100 KHZ	1 MHZ	10 MHZ	100 MHZ	1 GHZ	10 GHZ
HA5315-001	5.3	1.5	1.27	0.5	3	1.4	0.8	X7R	金	20	-	7A	10pF	-	-	-	-	-	5	12
HA8020-002	8	2	2	0.5	7	1.6	0.8	X7R	金	20	-	7A	10pF	-	-	-	-	-	5	12

注：部分型号可金丝键合焊接，详情请咨询我司销售人员。

玻璃封接滤波器

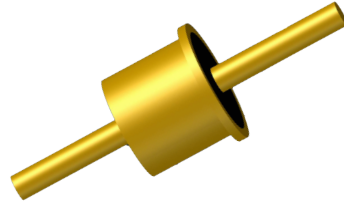
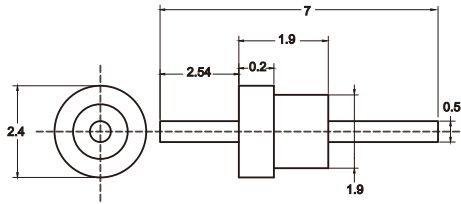

产品编号	材料特性	电镀层	工作电压		电流	容量	插入损耗 (dB)							
			DC	AC			10 KHZ	100 KHZ	1 MHZ	10 MHZ	100 MHZ	1 GHZ	10 GHZ	
HB2419-001	SL	金	200	-	7A	50pF	-	-	-	-	-	10	20	
HB2419-002	SL	金	50	-	7A	5000pF	-	-	-	13	30	40	50	

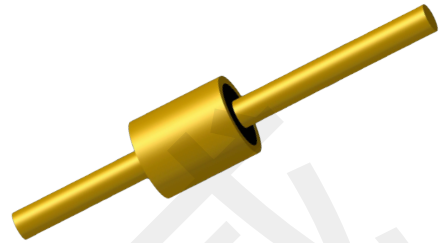
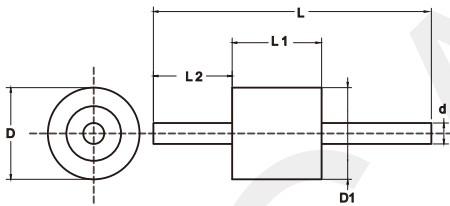

产品编号	外形尺寸						材料特性	电镀层	工作电压		电流	容量	插入损耗 (dB)						
	D	D1	d	L	L1	L2			DC	AC			10 KHZ	100 KHZ	1 MHZ	10 MHZ	100 MHZ	1 GHZ	10 GHZ
HB2020-001	2	2	0.7	11	2.5	5	SL	金	50	-	3A	100pF	-	-	-	-	3	20	27
HB2828-001	2.8	2.8	0.8	19	3	9	X7R	金	100	-	7A	0.01μF	-	-	4	21	35	50	58

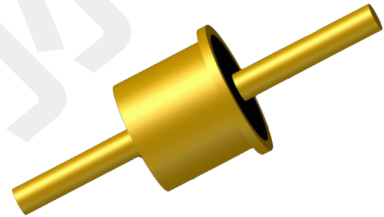
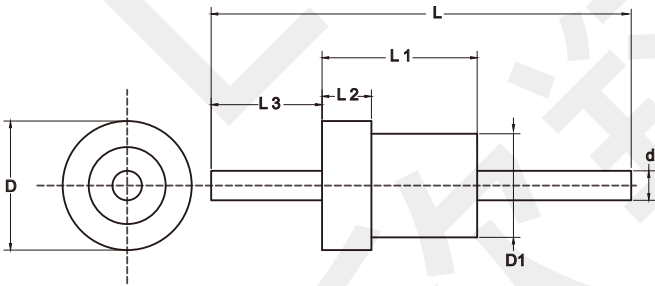

产品编号	外形尺寸							材料特性	电极层	工作电压		电流	容量	插入损耗 (dB)							
	D	D1	d	L	L1	L2	L3			DC	AC			10 KHZ	100 KHZ	1 MHZ	10 MHZ	100 MHZ	1 GHZ	10 GHZ	
H3630-006	3.6	3	0.8	10.2	2.8	0.5	3.9	KL	金	200	-	7A	100pF	-	-	-	-	3	20	27	
H3630-004	3.6	3	0.8	10.2	2.8	0.5	3.9	X7R	金	100	-	7A	5000pF	-	-	-	13	30	40	50	
H3630-005A	3.55	3.05	0.75	10.2	2.8	0.25	3.9	X7R	金	50	-	5A	0.027μF	-	-	10	30	41	55	60	
H4033-022	4	3.3	0.8	16.8	2.8	0.5	6.8	SL	金	200	-	7A	25pF	-	-	-	-	8	15		
H4033-006	4	3.3	0.8	16.8	2.8	0.5	6.8	SL	金	200	-	7A	100pF	-	-	-	-	3	20	27	
H4033-005	4	3.3	0.8	16.8	2.8	0.5	6.8	X7R	金	100	-	7A	5000pF	-	-	-	13	30	40	50	
H4033-004	4	3.3	0.8	16.8	2.8	0.5	6.8	X7R	金	50	-	7A	10000pF	-	-	4	21	35	50	58	
H4033-033	4	3.3	0.75	15.9	2.8	0.5	6.7	X7R	金	50	-	7A	0.015μF	-	-	5	18	35	50	60	
H4033-014	4	3.3	0.8	16.8	2.8	0.5	6.8	X7R	金	50	-	7A	0.027μF	-	-	10	30	41	55	60	



高保真音响电容

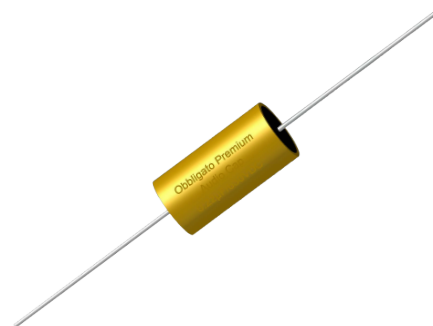
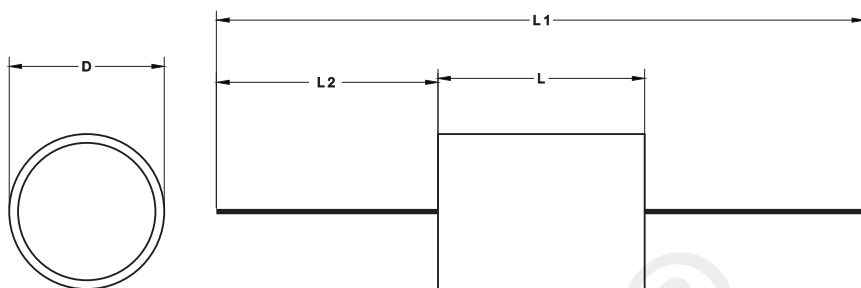

产品编号	外形尺寸				材料特性	电镀层	工作电压		电流	容量
	D	L	L1	L2			DC	AC		
TG1520-001	15	20	115	45	CBB20	-	630	-	7A	0.047 μ F
TG1520-002	15	20	115	45	CBB20	-	630	-	7A	0.1 μ F
TG1530-001	15	30	120	45	CBB20	-	630	-	7A	0.15 μ F
TG1530-002	15	30	125	45	CBB20	-	630	-	7A	0.22 μ F
TG1530-003	15	30	135	50	CBB20	-	630	-	7A	0.33 μ F
TG2030-001	20	30	135	50	CBB20	-	630	-	7A	0.47 μ F
TG2030-002	20	30	135	50	CBB20	-	630	-	7A	0.68 μ F
TG2030-003	20	30	185	75	CBB20	-	630	-	7A	1 μ F
TG2040-001	20	40	140	50	CBB20	-	630	-	7A	1.5 μ F
TG2040-002	20	40	200	80	CBB20	-	630	-	7A	2.2 μ F
TG3055-001	30	55	155	50	CBB20	-	630	-	7A	3.3 μ F
TG3055-002	30	55	200	70	CBB20	-	630	-	7A	4.7 μ F
TG3055-003	30	55	200	70	CBB20	-	630	-	7A	6.8 μ F
TG3055-004	30	55	300	120	CBB20	-	630	-	7A	10 μ F
TG3055-005	30	55	220	80	CBB20	-	630	-	7A	15 μ F
TG4565-001	45	65	210	70	CBB20	-	250	-	7A	22 μ F
TG4565-002	45	65	300	110	CBB20	-	250	-	7A	33 μ F
TG4565-003	45	65	290	110	CBB20	-	250	-	7A	47 μ F

环形电容器（单层）

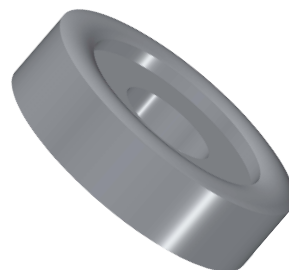
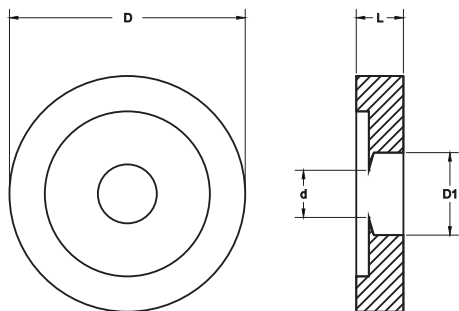

产品编号	外形尺寸				材料特性	电镀层	工作电压		容量	插入损耗 (dB)						
	D	D1	d	L			DC	AC		10 KHZ	100 KHZ	1 MHZ	10 MHZ	100 MHZ	1 GHZ	10 GHZ
HX12-001	20	7	5	5.2	Y5V	锡	-	500	4700pF	-	-	-	13	30	40	50
HX12-002	20	7	5	4	Y5V	锡	-	500	6800pF	-	-	-	15	30	42	50
HX12-003	17	7	5	3.9	Y5V	锡	-	500	4700pF	-	-	-	13	30	40	50

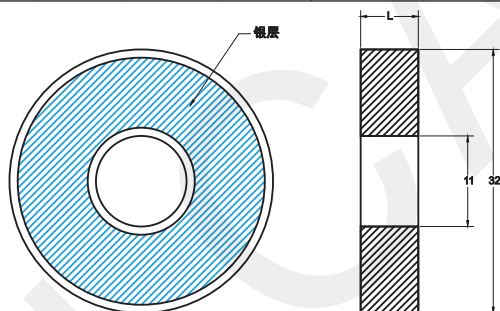

产品编号	外形尺寸			材料特性	电镀层	工作电压		容量	插入损耗 (dB)						
	D	d	L			DC	AC		10 KHZ	100 KHZ	1 MHZ	10 MHZ	100 MHZ	1 GHZ	10 GHZ
HZ320320-002	32	11	7	SL	银	1000	-	60pF~65pF	-	-	-	-	-	12	23
HZ320320-006	32	11	6.5	SL	银	1000	-	75pF	-	-	-	-	-	15	25
HZ320320-001	32	11	7	Y5U	银	1000	-	4700pF	-	-	-	13	30	40	50
HZ450125-001	45	12.5	10.5	SL	银	4000	-	145pF	-	-	-	-	4	20	28

环形电容器（多层）

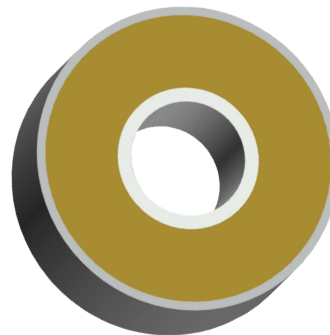
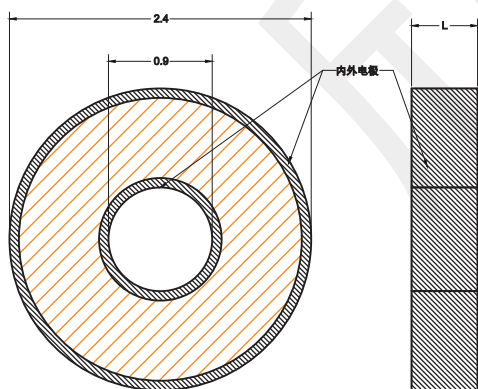

产品编号	L	材料特性	电极层	工作电压		容量	插入损耗 (dB)						
				DC	AC		10 KHZ	100 KHZ	1 MHZ	10 MHZ	100 MHZ	1 GHZ	10 GHZ
D24-100V502-001	1	X7R	银	100	-	5000pF	-	-	-	13	30	40	50
D24-100V103-001	1	X7R	银	100	-	0.01μF	-	-	4	21	35	50	58
D24-100V153-001	1.2	X7R	银	100	-	0.015μF	-	-	5	18	35	50	60
D24-100V273-001	1.2	X7R	银	100	-	0.027μF	-	-	10	30	41	55	60

特种馈通滤波器



特种馈通滤波器

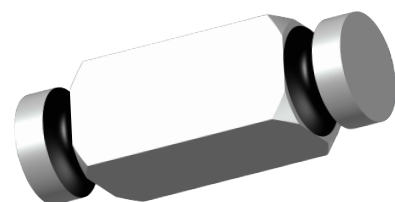
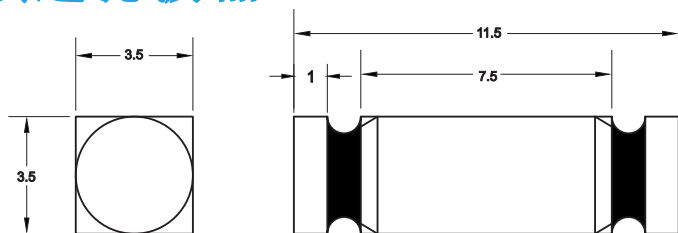

产品编号	材料特性	电镀层	工作电压		电流	容量	插入损耗 (dB)						
			DC	AC			10 KHZ	100 KHZ	1 MHZ	10 MHZ	100 MHZ	1 GHZ	10 GHZ
T11535-001	X7R	银	100	-	10A	11000pF*2	-	-	9	37	>70	>70	>70

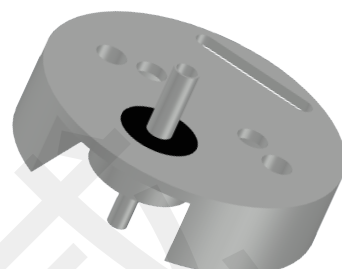
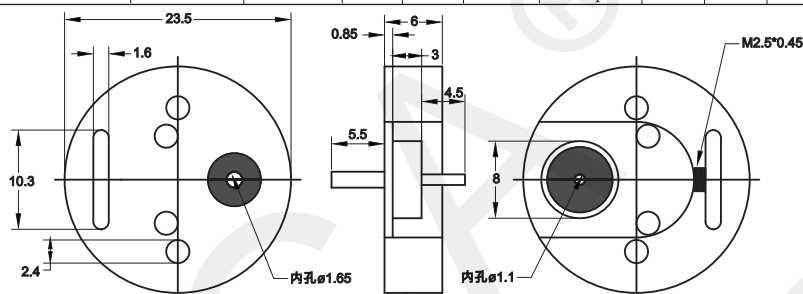

产品编号	材料特性	电镀层	工作电压		电流	容量	插入损耗 (dB)						
			DC	AC			10 KHZ	100 KHZ	1 MHZ	10 MHZ	100 MHZ	1 GHZ	10 GHZ
T235115-001	X7R	银	100	-	15A	250pF	-	-	-	-	4	22	30

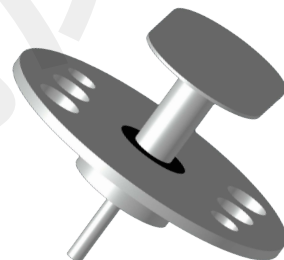
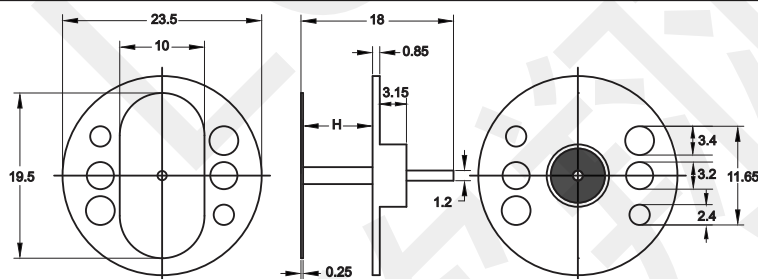

产品编号	H	材料特性	电镀层	工作电压		电流	容量	插入损耗 (dB)						
				DC	AC			10 KHZ	100 KHZ	1 MHZ	10 MHZ	100 MHZ	1 GHZ	10 GHZ
T235180-002	8.2	DL	银	100	-	15A	150pF	-	-	-	-	4	20	28
T235180-001	7.8	X7R	银	100	-	15A	500pF	-	-	-	-	10	28	35

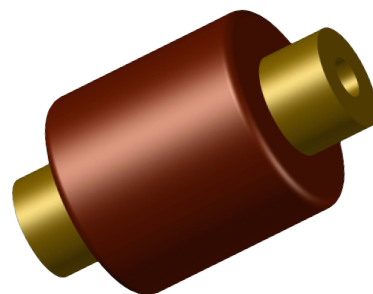
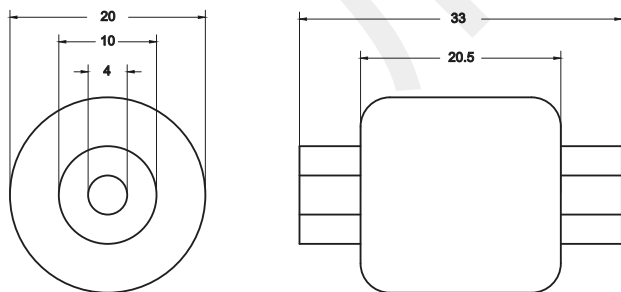

产品编号	材料特性	工作电压		电流	容量
		DC	AC		
T200330-001	SL	15000	-	40A	200pF

应用领域

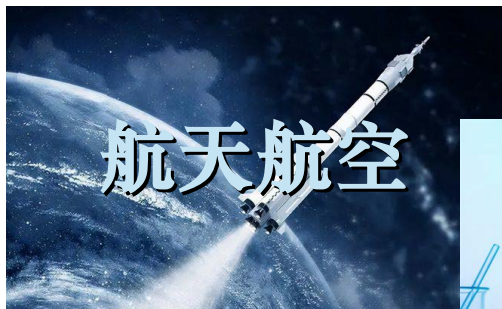

合作单位

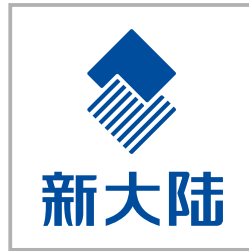



欣翔威电子

福州欣翔威电子科技有限公司
Fuzhou LCA Electronic Technology Co.,Ltd

地址：福州市马尾区亭江镇万洋众创城A区
01栋1001号厂房

网址：www.0591xw.com

电话：13705068168

邮箱：83954444@0591xw.com

微信：13705068168

QQ：531652223